

At your side.
brother®

VARTOTOJO INSTRUKCIJA

**NV100
NV350**

WWW.ALPOVIDALTI

TURINYS

Svarbios saugumo taisyklės.....	4 psl.
Siuvamosios mašinos pristatymas; Pagrindinės sudedamosios dalys.....	5 psl.
Priedai; adata ir prispaudimo kojelė; Užpakalinė siuvamosios mašinos dalis....	6 psl
Reikmenys.....	7 psl
Operacijų mygtukai; Operacijų panelis.....	8 psl.
Siuvamosios mašinos įjungimas; Siuvamosios mašinos išjungimas; Skystųjų kristalų ekranas.....	9 psl.
Siuvamosios mašinos atliekamų operacijų patikrinimas.....	10 psl.
Siuvamosios mašinos nustatymų keitimas.....	11 psl.
Siuvamosios mašinos parinktys.....	12 psl.
Adatos pakėlimas ir nuleidimas; skystųjų kristalų ekrano ryškumo nustatymas.	13 psl.
Kalbos keitimas.....	14 psl.
Ritės vyniojimas.....	15 psl.
..	
Ritės įstatymas.....	18 psl.
....	
Viršutinio siūlo įvėrimas.....	19 psl.
Siūlo įvėrimas į adatą.....	21 psl
Dvigubos adatos naudojimas.....	22 psl.
Apatinio siūlo išstrukimas.....	24 psl.
Adatos patikrinimas.....	25 psl.
Adatos keitimas.....	26 psl.
Prispaudimo kojelės	27 psl.

Vaikščiojančios kojelės naudojimas; Vaikščiojančios kojelės nuėmimas.....	28 psl.
Darbas su cilindro formos audiniais.....	29 psl.
Didelių audinių siuvimas.....	30 psl.
Darbas su audiniu.....	31 psl.
Siuvimo pradžia.....	32 psl.
Siūlės užtvirtinimas.....	34 psl.
.	
Siūlo nupjovimas.....	35 psl.
...	
Siūlo įtempimas.....	36 psl.
...	
Dygsnio pločio nustatymas; Dygsnio ilgio nustatymas.....	37 psl.
Automatinis atbulinės eigos siuvimas.....	38 psl.
Automatinis siūlo nukirpimas.....	39 psl.
Dygsnio nustatymų išsaugojimas.....	40 psl.
Prispaudimo kojelės pakeitimo svirtis ir jos naudojimas.....	41 psl.
Siuvimo krypties keitimas; Kreivos linijos siuvimas.....	44 psl. 43 psl.
Storų audinių siuvimas.....	
Plonų audinių siuvimas; Elastinių audinių siuvimas; Odos ir dermantino..... siuvimas	44 psl.
Siuvimas lygiais atstumais.....	45 psl.
Dygsniai.....	46 psl.
.....	
Dygsnio	47 psl.

Overlokinio dygsnio siuvimas kojele “G”	48 psl.
Overlokinio dygsnio siuvimas kojele “J”	49 psl.
Overlokinio dygsnio siuvimas, naudojant krašto nukirpiklį.....	50 psl.
Pagrindiniai dygsniai; Dviejų skiaučių susiuvimas.....	52 psl.
Adatos pozicijos keitimas.....	53 psl.
Sagos kilpos siuvimas.....	54 psl.
Sagos kilpos siuvimas ant elastinių audinių.....	57 psl.
Sagos įsiuvimas.....	58 psl.
.	
Atstumo matuoklio tvirtinimas prie sagos ir jo naudojimas.....	59 psl.
Užtrauktuko įsiuvimas.....	60 psl.
Užtrauktuko įsiuvimas šone.....	61 psl.
Dygsnių nustatymai.....	65 psl.
Ritės šaudyklės valymas.....	75 psl.
Galimi gedimai ir jų šalinimas.....	76 psl.
Klaidos žinutės.....	80 psl.
Operacijų signalo atšaukimas; Viršutinio siūlo dangčio uždarymas.....	81 psl.

SVARBIOS SAUGUMO TAISYKLĖS

Naudodamiesi siuvamąja mašina, laikykitės pagrindinių saugumo taisyklių.
Prieš pradėdami naudotis siuvamąja mašina, atidžiai perskaitykite visą instrukciją

[spėjame - susižeidimo elektros srove rizika.

- 1.Nepalikite siuvamosios mašinos be priežiūros, kai ji yra įjungta į elektros tinklą. Visuomet išjunkite siuvamąją mašiną iš rozetės, pabaigus darbą ir prieš valydami ją.
- 2.Prieš keisdami apšvietimo leputę, siuvamąją mašiną visuomet išjunkite iš elektros tinklo. Naudokite tik to paties tipo - 15W galingumo lemputes.

Dėmesio!

Kad sumažinti nudegimų, gaisro, susižeidimo elektros srove arba nuostolo žmonėms riziką:

- 1.Neleiskite siuvamąja mašina naudotis kaip žaislu. Dirbdami būkite ypatingai atidūs, jei netoliese yra vaikai.
- 2.Naudokite mašiną tik pagal paskirtį, kaip nurodyta šiose taisyklėse, ir tik gamintojo rekomenduojamomis ir šiose taisyklėse nurodytomis priemonėmis.
- 3.Niekada nesinaudokite mašina, jeigu pažeistas jos įjungimo laidas ar šakutė, jei ji nedirba tinkamai arba buvo panardinta į vandenį. Jeigu atsirado kokių nors gedimų, gražinkite siuvamąją mašiną pardavėjui arba į remonto centrą.
- 4.Niekada nenaudokite siuvamosios mašinos su užsikimšusiomis ventiliacijos angomis. Patikrinkite, ar mašinos ir kojinio pedalo ventiliacijos angos neužsikimšusios dulkelėmis ir siuvimo atliekomis.
- 5.Niekada nekrapštykite ir nieko nekiškite į mašinoje esančias kiaurymes.
- 6.Nesinaudokite siuvamąja mašina lauke.
- 7.Nejunkite mašinos, jeigu šalia yra aerosolio dulkių arba patalpoje naudojamas grynas deguonis.
- 8.Norėdami išjungti mašiną, nustatykite jos pagrindinį jungiklį į padėtį "O" ir ištraukite šakutę iš rozetės.
- 9.Niekada netraukite šakutės iš rozetės už laido: traukite šakutę, o ne laidą.
- 10.Saugokite pirštus nuo judančių mašinos dalių:ypatingai siuvamosios mašinos adatos.
- 11.Visuomet naudokite nurodytą adatų plokštę. Netinkama adatų plokštė gali sulaužyti adatą.
- 12.Nenaudokite sulinkusios ar atbukusios adatos.
- 13.Siuvant medžiagos nereikia nei stumti, nei traukti. Taip elgdamiesi galite sulenkti ar sulaužyti adatą.
- 14.Perjunkite mašinos jungiklį į "O" padėtį, įverdami siūlą, keisdami adatą ar kojelę bei įstatydami ritę.
- 15.Visuomet ištraukite šakutę iš rozetės, prieš nuimdami mašinos apsauginius skydelius, tepdami juos ar atlikdami kitus valymo darbus.

Išsaugokite šią instrukciją!
Ši siuvamoji mašina pritaikyta naudoti namų sąlygomis.

Techninės prietaisų su dviguba izoliacija aptarnavimo taisyklės

Tokie prietaisai vietoje įžeminimo turi dvi izoliacijos sistemas. Juose nenumatyta jokių įžeminimo gnybtų ir nereikia bandyti jų įžeminti. Techniškai aptarnaujant šiuos prietaisus būtina juos gerai išmanyti, laikytis tam tikrų saugumo priemonių, todėl tokius darbus turi atlikti specialistas, turintis atitinkamą kvalifikaciją. Atsarginės dalys panaudotos tokiuose prietaisuose turi būti identiškos panaudotoms prietaiso gamintojo.

Prietaisai su dviguba izoliacija žymimi dvigubu kvadratėliu.

SIUVAMOSIOS MAŠINOS PRISTATYMAS

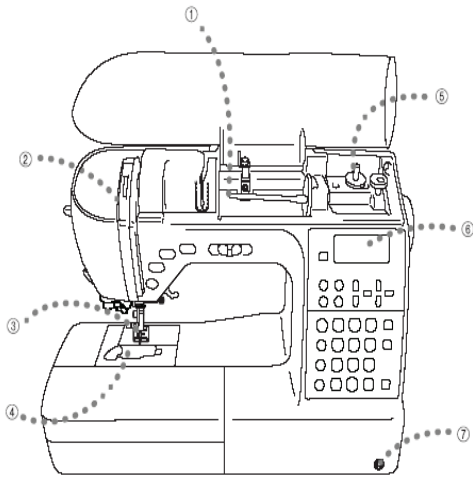

1.Lengvas viršutinio siūlo įvėrimas. Sekdami rodyklėmis ant siuvamosios mašinos, lengvai įversite siūlą į adatą.

2. Automatinis viršutinio siūlo įtempimas.

3.Automatinis siūlo nukirpimas. Baigus siūti, mašina gali automatiškai nukirpti siūlą. (Jei yra siūlo nukirpimo mygtukas).

4.Paprastas apatinio siūlo įvėrimas. Sekdami rodyklėmis greitai ir paprastai įversite apatinį siūlą.

5.Lengvas ritės vyniojimas. Ritė greitai ir lengvai privyniojama siūlu.

6.Dygsnių pasirinkimo pultas. Naudojamiesi juo, galite patogiai išsirinkti Jums reikalingą dygsnį.

7.Pėdelės pakėlimo svirtis. Pėdelės pakėlimo svirtį galite paremti koja.

PAGRINDINĖS SUDEDAMOSIOS DALYS

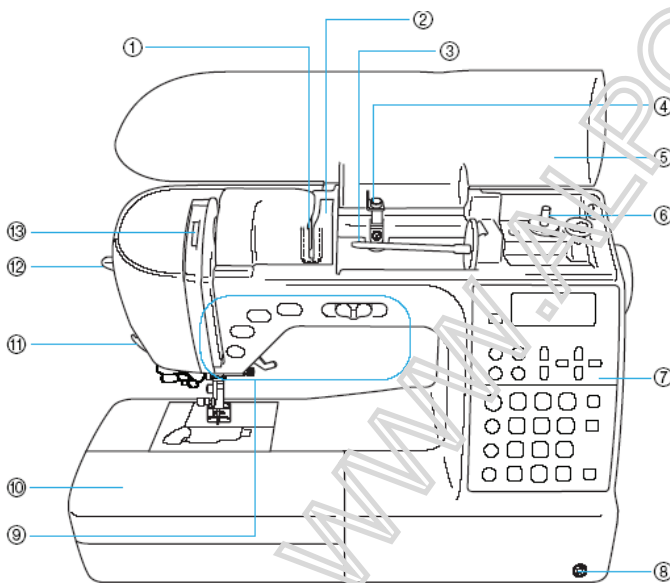

1. Siūlo kreiptuvo plokštelė

2. Siūlo kreiptuvo dangtis

3. Ritės strypelis

4. Siūlo kreiptuvas ritės vyniojimui

5. Viršutinio siūlo dangtis

6. Ritės vyniojimas

7. Valdymo panelė

8. Pėdelės pakėlimo svirties lizdas

9. Siuvimo greičio kontrolė ir operacijų mygtukai

10. Nuimamas stalelis su reikmenimis viduje

11. Siūlo nupjoviklis

12. Svirtis siūlo įvėrimui į adatą

13. Siūlo įtempimo smagratis

14. Siūlo pakėlimo svirties tikrinimo langelis

PAPILDOMAI ĮSIGYJAMI PRIEDAI

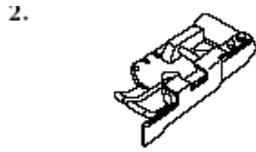

1.	Platus staliukas	SA551, WT5(XC9567-152)
2.	1/4 colių dygsniavimo kojelė su kreipikliu	SA185, F057(XC7416-252)

ADATA IR PRISPAUDIMO KOJELĖ

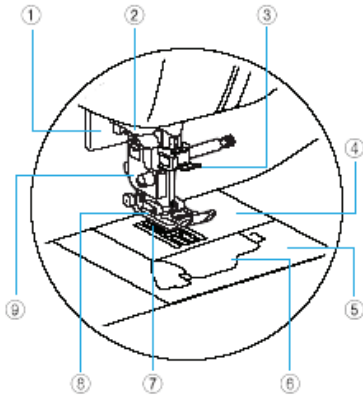

- 1.Svirtelė kilpų apsiuvimui
- 2.Siūlo įvėrimo diskai
- 3.Adatos siūlo kabliukas.
- 4.Adatos plokštelė
- 5.Adatos plokštelės dangtis
- 6.Apatinės ritės dangtelis
- 7.Transporterio dantukai. Naudojami audinio traukimui siuvimo metu
- 8.Prispaudimo kojelė
- 9.Prispaudimo kojelės laikiklis.

UŽPAKALINĖ SIUVAMOSIOS MAŠINOS DALIS

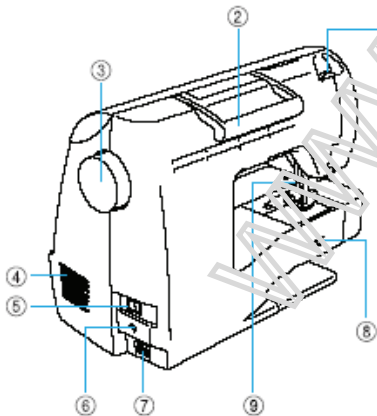

- 1.Kojelės spaudimo reguliatorius.
- 2.Rankena. Naudojama siuvamosios mašinos pernešimui.
- 3.Smagratis. Pasukite jį į šoną, kad pakeltumėte ar nuleistumėte adatą.
- 4.Ventiliacijos anga
- 5.Maitinimo ir šviesos jungtukas. Naudojamas šviesos ir mašinos įjungimui ar išjungimui.
- 6.Kojinio pedalo įjungimo lizdas
- 7.Elektros laido įjungimo lizdas
- 8.Transporterio pozicijos jungiklis. Naudojamas transporterio nuleidimui.
- 9.Kojelės svirtis

REIKMENYS

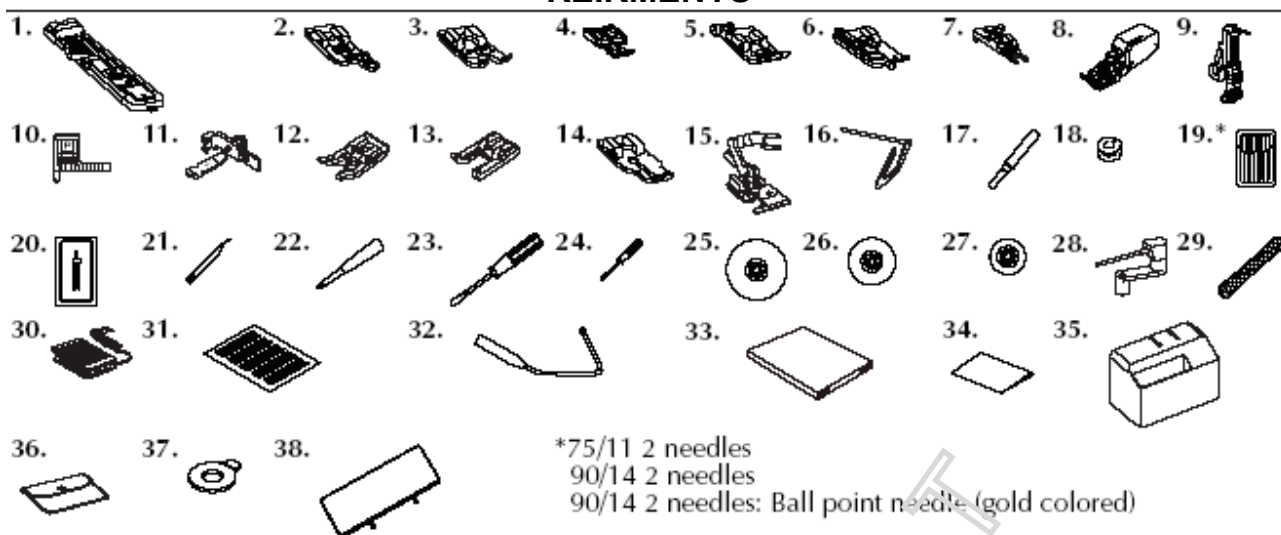

Nr.	Pavadinimas	Kodas	Nr.	Pavadinimas	Kodas
1.	Kojelė "A"	XC2691-053	20.	Dviguba adata	X59296-051
2.	Apmétimo kojelė "G"	XC3098-051	21.	Valymo šepetėlis	X59476-051
3.	Monogramų siuvinėjo kojelė "N"	X53840-351	22.	Asos pramuštuvai	135793-001
4.	Užtrauktuko siuvimo kojelė "I"	X59370-051	23.	Didelis atsuktuvai	X55467-051
5.	Zigzago kojelė "J"	XC3021-051	24.	Mažas atsuktuvai	X55468-051
6.	Paslėpto dygsnio siuvimo kojelė "R"	X56409-051	25.	Didelis ritės dangtelis	130012-054
7.	Sagos įsiuvimo kojelė "M"	130489-001	26.	Vidutinis ritės dangtelis (2)	X55260-153
8.	Vaikščiojanti kojelė	XC2214-002	27.	Mažas ritės dangtelis	130013-154
9.	Dygsniavimo kojelė	XC1948-002	28.	Papildomas ritės strypas	XC4654-051
10.	Dygsnio nukreipimo kojelė "P"	XA8839-002	29.	Ritės tinklelis	XA5523-050
11.	Reguliuojama užtrauktuko/apvaido kojelė	XC1970-002	30.	Pedalas	XC1154-051
12.	Nelimpanti (tefloninė) kojelė	XC1949-002	31.	Grid sheet set	XC4549-051
13.	Kojelė atviru antgaliu	XC1964-002	32.	Kojelės pakėlimo svirtis	XA6941-052
14.	¼ colio dygsniavimo kojelė	XC1944-052	33.	Naudojimo instrukcija	XE0371-001
15.	Krašto kirpiklis	XC3879-002	34.	Trumpa naudojimo instrukcija	XE0360-001
16.	Dygsniavimo kreipiklis	XC2215-002	35.	Kieta dėžė	XC9701-052
17.	Siūlės ardyklė	X54243-001	36.	Aksesuarų maišelis	XC4487-051
18.	Ritės (4 vnt.)	XA5539-151	37.	Disko formos atsuktuvai	XC1074-051

Nr.	Pavadinimas	Kodas	Nr.	Pavadinimas	Kodas
19.	Adatų rinkinys	X58358-051	38.	Lentelė, kurioje parodyti dygsniai	XE0541-001

OPERACIJŲ MYGTUKAI

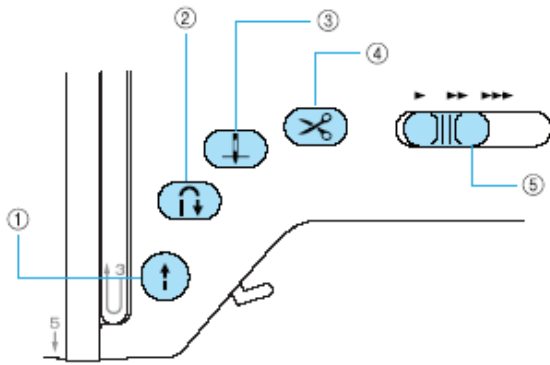

1. Start/Stop mygtukas. Naudojamas pradedant ar baigiant siūti. Šio mygtuko spalvų reikšmės yra šios: **Žalia**. Mašina paruošta siuvimui arba siuva; **Raudona**. Mašina neparuošta siuvimui; **Oranžinė**. Informuoja, kad ritė yra uždėta ant ritės vyniojimo mechanizmo, o mechanizmas yra teisingoje pozicijoje.

2. Atbulinės eigos mygtukas. Naudojamas siūlės užtvirtinimui jos pradžioje ir pabaigoje.

3. Adatos pakėlimo mygtukas. Naudojamas adatos nuleidimui arba pakėlimui. Paspaudus mygtuką du kartus, padaro vieną dygsnį.

4. Siūlo nukirpimo mygtukas. Naudojamas apatinio ir viršutinio siūlų nukirpimui, baigus siūti.

5. Siuvimo greičio kontrolės mygtukas. Naudojamas siuvimo greičiui pasirinkti.

Dėmesio!

Nespauskite siūlo nukirpimo mygtuko, kai siūlas jau nukirptas, po kojele nėra medžiagos, nes gali lūžti adata, susivelti siūlas ir mašina sugesti. Nailoniniams ar kitiems specialiams siūlams (taip pat storesniems nei #30, geriau naudoti siūlo peiliuką ant mašinos korpuso).

OPERACIJŲ PANELĖ

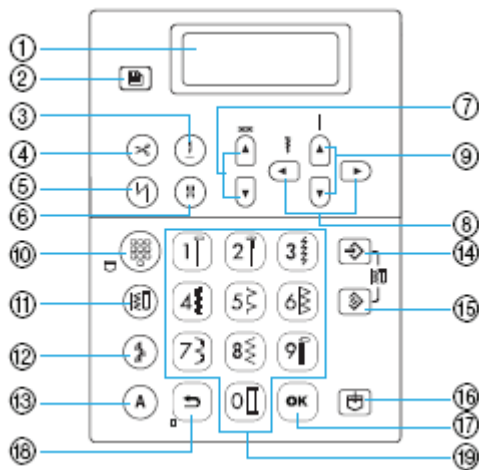

1. Skystųjų kristalų ekranas.
2. Siuvamosios mašinos nustatymų mygtukas.
3. Adatos stabdymo mygtukas.
4. Automatinio siūlo nukirpimo mygtukas.
5. Siūlės užtvirtinimo mygtukas.
6. Adatos (viengubos/dvigubos) pasirinkimo mygtukas.
7. Siūlo įtempimo mygtukai.
8. Siūlės pločio mygtukai.
9. Siūlės ilgio mygtukai.
10. Nustatytų paprastųjų dygsnių/užprogramuotų dygsnių mygtukas (numeriams priskirtų arba užprogramuotų dygsnių vedimui).
11. Paprastųjų (tiesaus, zigzago ir k.t.) dygsnių pasirinkimo mygtukas.
12. Dekoratyvinių dygsnių pasirinkimo mygtukas.
13. Raidžių pasirinkimo mygtukas.
14. Rankinės atminties mygtukas – jį paspaudę, išsaugosite Jūsų nustatytą siūlo įtempimą, dygsnio plotį bei ilgį.
15. Atstatymo mygtukas – atstatyti pradinis parametrus.
16. Atminties mygtukas – išsaugoti dygsnių deriniam siuvimo mašinos atmintyje.
17. OK mygtukas – patvirtinti pasirinkimą arba atlikti operaciją.
18. Anuliavimo mygtukas – atsisakyti operacijos ir grįžti į ankstesnį meniu punktą. Be to, šiuo mygtuku anuliuojamas paskutinį kartą pasirinktas dygsnių derinys.
19. Skaičių mygtukai – naudojami pasirinkti 10 dažniausiai naudojamų dygsnių. Renkantis kitus dygsnius, naudojami surinkti jų numerį.

SIUVAMOSIOS MAŠINOS ĮJUNGIMAS

1. Elektros laido įjungimo lizdas.

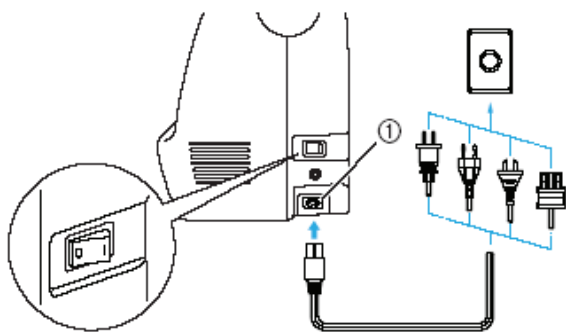

1. Įsitikinkite, kad siuvamosios mašinos maitinimo ir šviesos mygtukas nustatytas į "O" padėtį.

2. Įjunkite siuvamąją mašiną į elektros tinklą.

3. Nustatykite siuvamosios mašinos maitinimo ir šviesos mygtuką į "I" padėtį. Įsijungia siuvimo mašinos ir ekrano apšvietimas.

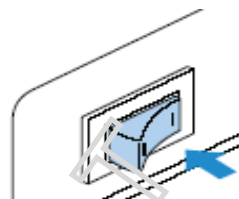

SIUVAMOSIOS MAŠINOS IŠJUNGIMAS

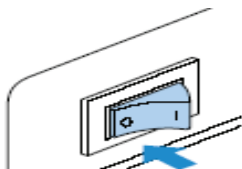

1. Įsitikinkite, kad siuvamoji mašina nesiūna.

2. Nustatykite siuvamosios mašinos maitinimo ir šviesos mygtuką į "O" padėtį.

3. Ištraukite elektros laidą iš elektros lizdo.

4. Ištraukite elektros laidą iš siuvamosios mašinos elektros laido įjungimo lizdo.

SKYSTŲJŲ KRISTALŲ EKRANAS

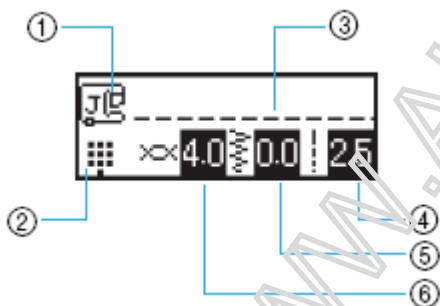

1. Prispaudimo kojėlė, kuri reikalinga pasirinktam dygsniui siūti.

2. Dygsnio tipas

3. Pasirinktas dygsnis.

4. Dygsnio ilgis, mm.

5. Dygsnio plotis, mm.

6. Viršutinio siūlo įtempimas

SIUVAMOSIOS MAŠINOS ATLIEKAMŲ OPERACIJŲ PATIKRINIMAS



Nustatymų mygtukas

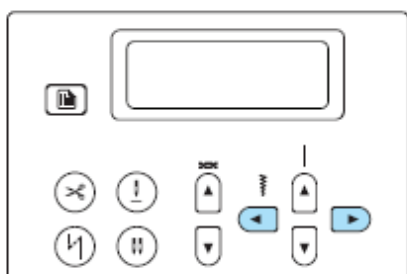
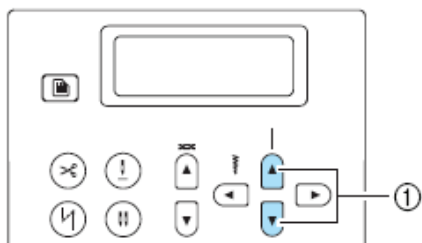

1. Įjunkite siuvamąją mašiną. Įsijungia siuvamosios mašinos skystųjų kristalų ekranas.

2. Operacijų panelėje paspauskite siuvamosios mašinos nustatymų mygtuką.

3. Pasirodo operacijų ekranas. Kad pasirinktumėte reikiamą dygsnį ar mašinos atributą, spausdykite dygsnio ilgio mygtukus (1).



Dygsnio ilgio mygtukai















Dygsnio pločio mygtukai

4. Kad pasirinktumėte reikiamą nustatymą, spausdykite dygsnio pločio mygtukus.



4. Paspauskite mygtuką "OK" arba "Cancel".

SIUVAMOSIOS MAŠINOS PARINKTYS

Nr.	<i>Atributo pavadinimas</i>	<i>Įrankio ženklas</i>	<i>Detalės</i>	<i>Aprašymas</i>
1.	Dygsnių kombinacijos peržiūra		Peržiūrima sukurta dygsnių kombinacija.	
2.	Veidrodinio vaizdo funkcija		Veidrodinio vaizdo dygsnis vertikaliai atžvilgiu.	
3.	Dygsnio ilgis		Dygsnio ilgio koregavimas, siūnant plonus audinius.	
4.	Dygsnio dydis		Nustatomas mažesnis ar didesnis dygsnis.	
5.	Dygsnio pakartojimas		Nustatoma, ar dygsnis bus kartojamas, ar ne.	
6.	Dygsnio tankumas		Pasirenkamas reikalingas dygsnio tankumas.	
7.	Pradinė adatos pozicija		Pasirenkamas tikslus dygsnis, kuriuo bus pradamas siuvimas.	
8.	Dygsnio pločio kontrolė		Dygsnio pločio pasirinkimas, naudojant siuvimo greičio kontrolę.	
9.	Kalba	ENGLISH	Galima pasirinkti ekrano kalbą.	
10.	Klaidos aliarmas		Nurodo, ar įjungtas garsinis signalas.	
11.	Skystųjų kristalų ekrano ryškumas		Nustatomas skystųjų kristalų ekrano ryškumas.	
12.	Vertikalios siūlės reguliavimas		Nustato viršutinę ir apatinę dygsnio padėtį.	
13.	Horizontalios siūlės reguliavimas		Nustato kairiąją ir dešiniąją dygsnio padėtį.	

SKYSTŪJŲ KRISTALŲ EKRANO RYŠKUMO NUSTATYMAS



Nustatymų mygtukas



1. Operacijų panelėje paspauskite nustatymų mygtuką. Spauskite kryptiųjų mygtukus, kol išsirinksite skystųjų kristalų ekrano ryškumo ženklą (1 pav.)

1 paveikslėlis



Kryptiųjų mygtukai

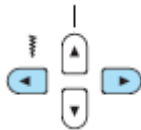
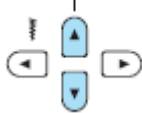

Kad ekranas šviesėtų, spauskite mygtuką



Kad ekranas tamsėtų, spauskite



4. Paspauskite mygtuką "OK", jei norite patvirtinti pasirinkimą, ir "Cancel", jei atšaukti.



KALBOS KEITIMAS



Nustatymų mygtukas



1. Operacijų panelėje paspauskite nustatymų mygtuką. Spauskite kryptiųjų mygtukus tol, kol išsirinksite kalbos pasirinkimo ženklą (1 pav.)

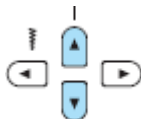

1 paveikslėlis

3. Spauskite kryptiųjų mygtukus tol, kol pasirinksite reikalingą kalbą.



4. Paspauskite mygtuką "OK"/"Cancel"



RITĖS VYNIOJIMAS



1. Įjunkite siuvamąją mašiną.

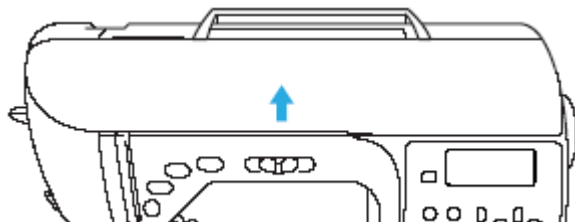

2. Atidarykite siuvamosios mašinos dangtį.

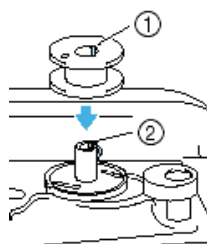

3. Įstatykite ritę, kaip parodyta paveikslėlyje.

1. Griovelis. 2. Ritės vyniojimo ašies spiruoklė.

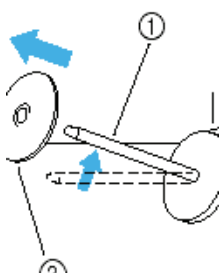

4. Numaukite ritės dangtelį nuo ritės strypo.

1. Ritės dangtelis. 2. Ritės stiebelis

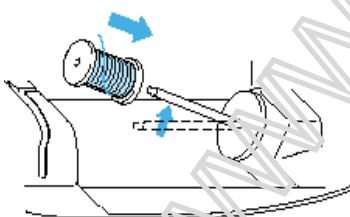

5. Pakelkite ritės strypą, kaip parodyta paveikslėlyje ir uždėkite siūlų ritę.

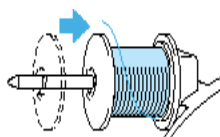

1. Paveikslėlis

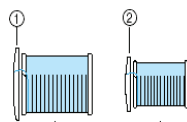

2. Paveikslėlis

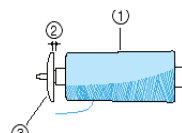

3. Paveikslėlis

6. Uždėkite ritės dangtelį, kaip parodyta 1 pav. Naudokite tik ritės dydį atitinkantį dangtelį.

1. didelis ritės dangtelis. 2. vidutinis ritės dangtelis 3. Ritė

WWW.ALPOVIDA.LT

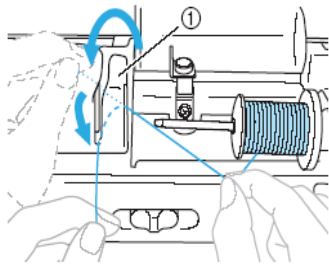

7.Laikydami ritę dešine ranka, kaire ranka traukite siūlą už siūlo kreiptuko į priekį, kaip parodyta paveikslėlyje.

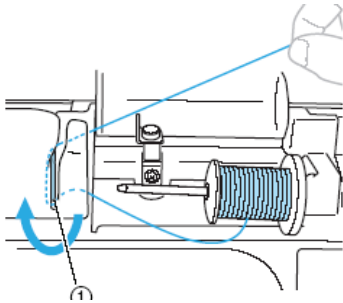

8.Traukite siūlą iš dešinės po siūlo kreiptuvo dangčiu, kaip parodyta paveikslėlyje.

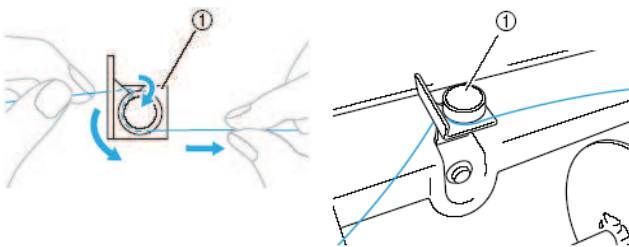

9.Traukdami siūlą į dešinę, veskite jį per siūlo įtempimo diską, kaip parodyta paveikslėlyje.

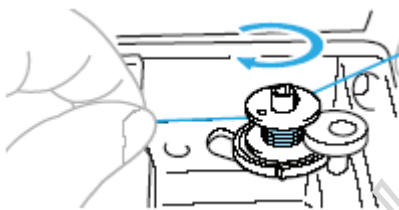

10.Pagal laikrodžio rodyklę ranka užvyniokite truputį siūlo (5 ar 6 kartus apsukite) ant tuščios ritės

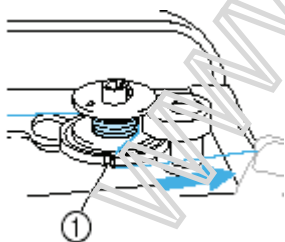

11.Ištraukite siūlą į dešinę ir praveskite jį pro ritės priviniojimo įpjovą.

1. Ritės priviniojimo mechanizmo įpjova

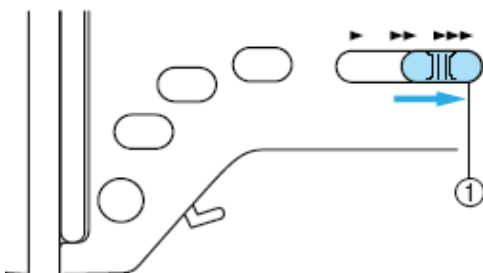

12.Stumtelėkite greičio kontrolės mygtuką į dešinę iki didžiausio siuvimo greičio.

1. Greičio kontrolės mygtukas

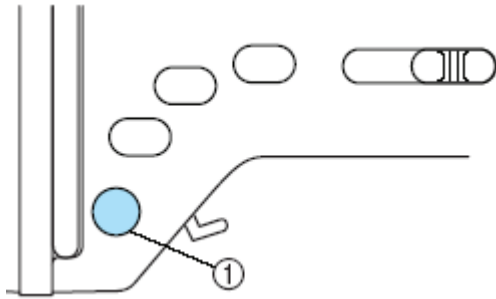

13. Paspauskite Stop/Start mygtuką vieną kartą.

1. Start/Stop mygtukas

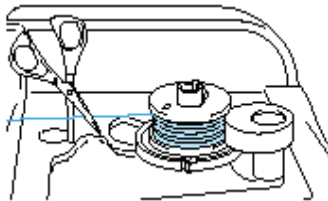

14. Žirklėmis nukirpkite siūlą.

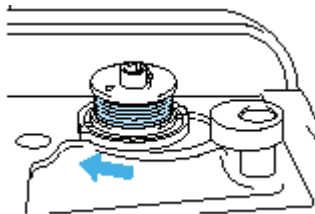

15. Patraukite ritės vyniojimo mechanizmą į kairę.

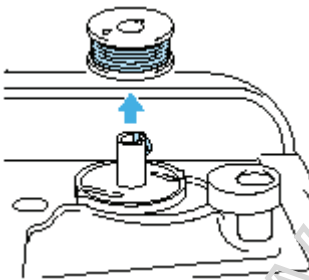

16. Nuimkite ritę nuo jos vyniojimo mechanizmo.

TINKAMOS RITĖS PASIRINKIMAS

Naudokite tik tai šiuo kodu pažymėtą ritę:

SA156, SFB(XA5539-151)

Prie šio mašinos modelio pridėtos ritės yra jam specialiai pritaikytos. Jei naudosite ritės iš kitų modelių, galite sugadinti mašiną.

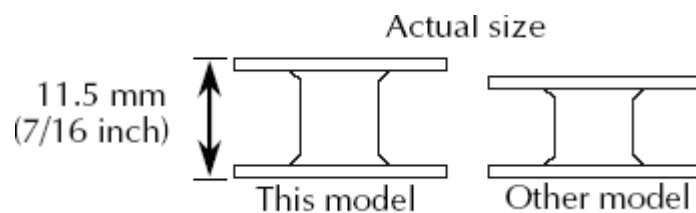

RITĖS ĮSTATYMAS

1. Ritės dangtelis. 2. Skląstis

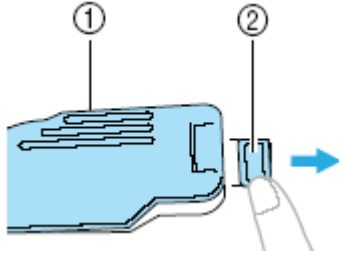

1. Stumtelėkite šaudyklės mechanizmo dangtelio skląstį į dešinę. Šaudyklės mechanizmo dangtelis atsidaro.
2. Nuimkite dangtelį.

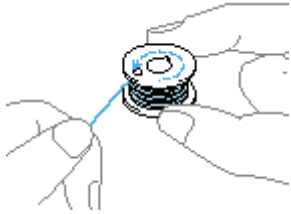

3. Dešinė ranka laikykite ritę, o kairė siūlą. Būkite atsargūs, neišmeskite ritės iš rankų.

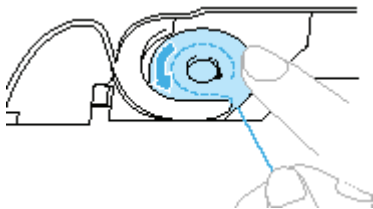

4. Įstatykite ritę į šaudyklę taip, kad siūlas vyniotųsi į kairę pusę. Įsitinkite, kad statote ritę reikiama puse. Kitaip nutruks siūlas ir apatinio siūlo įtempimas bus neteisingas.



5. Dešinė ranka švelniai prilaikydami ritę, kairė ranka veskite siūlą kaip parodyta paveikslėlyje.



6. Veskite siūlą grioveliu, kaip parodyta paveikslėlyje,

1. Siūlo nuėjoviklis

Dėmesio!

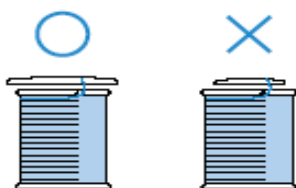

Rinkinyje yra dviejų skirtingų dydžių ritės dangteliai, tai leidžia pasirinkti atitinkamo dydžio dangtelį pagal ritės dydį. Jei ritės dangtelis per mažas, siūlas gali patekti į ritės plyšį ir todėl gali nulūžti adata.

VIRŠUTINIO SIŪLO ĮVĒRIMAS

1. Įjunkite siuvamąją mašiną.

2. Pakelkite prispaudimo kojelės svirtį į viršų.

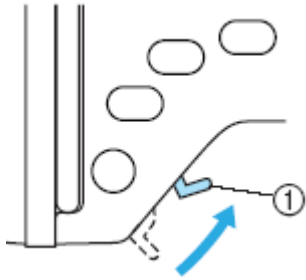

3. Paspauskite adatos pozicijos nustatymo mygtuką kartą ar du, kol adata atsidurs aukščiausioje savo pozicijoje. Adata yra teisingai pakeliama, kai žymė ant smagračio yra viršuje.

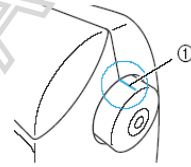
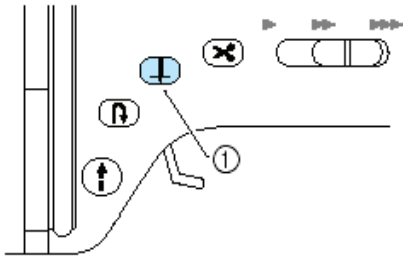

4. Atidarykite viršutinio siūlo įvėrimo dangtį.

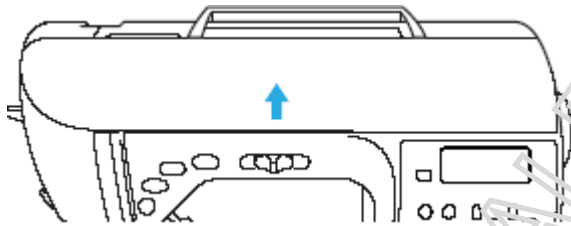

5. Pakelkite ritės ašį į viršų ir nuimkite ritės dangtelį.

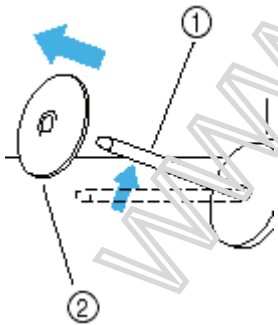

6. Uždėkite siūlą ritę, kaip parodyta paveikslėlyje.

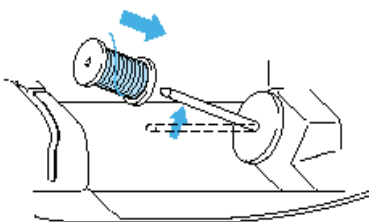

1.Įjunkite siuvamąją mašiną.

2.Pakelkite prispaudimo kojelės svirtį į viršų.

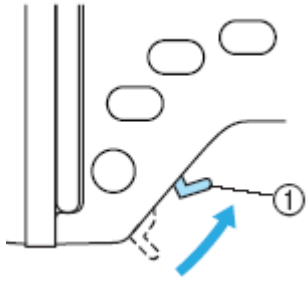

19

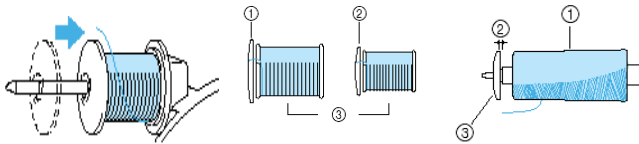

8.Užmaukite ritės dangtelį.Naudokite tik ritės dydį atitinkantį dangtelį.

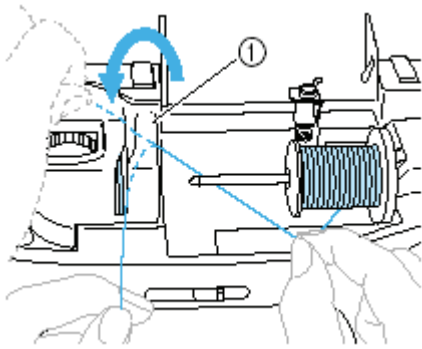

9.Laikydami ritę dešine ranka, kaire ranka traukite siūlą už siūlo kreiptuko į priekį, kaip parodyta paveikslėlyje.

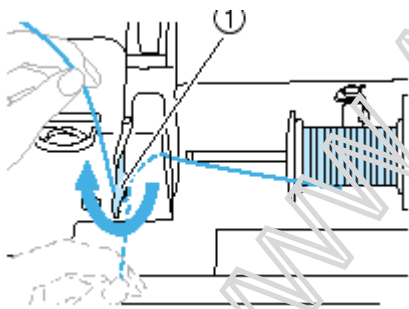

10.Traukite siūlą iš dešinės po siūlo kreiptuvo dangčiu, kaip parodyta paveikslėlyje.

1. Siūlo vedimas

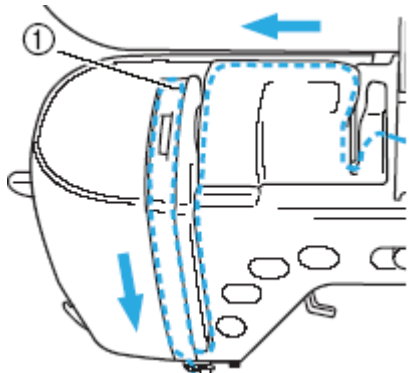

11.Laikydami siūlą dešine ranka, veskite siūlą, kaip parodyta paveikslėlyje (punktyrinė linija).

12.Verkite siūlą pro adatos siūlo kabliuką,

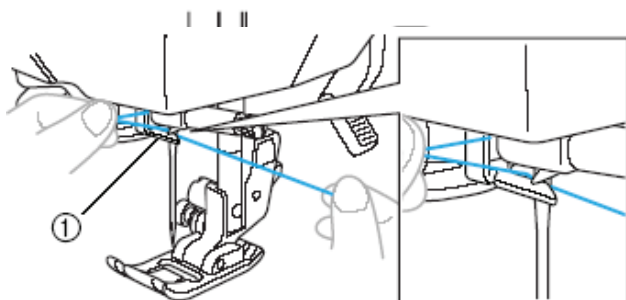

1. Adatos siūlo kabliukas

1. Įjunkite siuvamąją mašiną.

2. Pakelkite prispaudimo kojelės svirtį į viršų.

kaip parodyta paveikslėlyje.

SIŪLO ĮVĖRIMAS Į ADATĄ

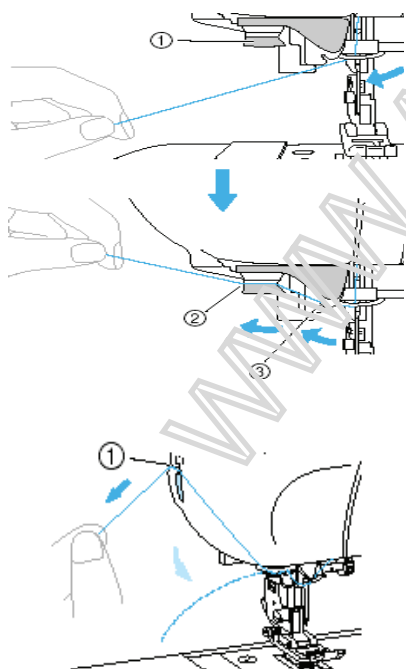

1. Kaire ranka paimkite siūlą, įvertą pro adatos kabliuką, ir pratepkite jį pro siūlo kreipiamuosius diskus.

2. Nupjaukite siūlą siūlo nupjovikliu, esančiu kairėje siuvamosios mašinos pusėje.

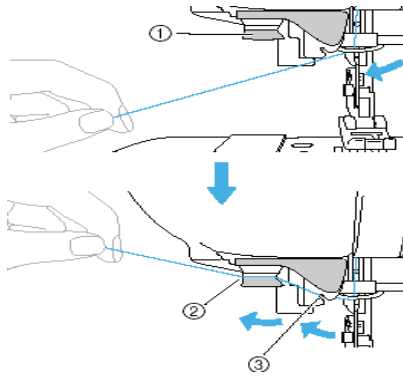

1. Kaire ranka paimkite siūlą, įvertą pro adatos kabliuką, ir pratempkite jį pro siūlo kreipiamuosius diskus.

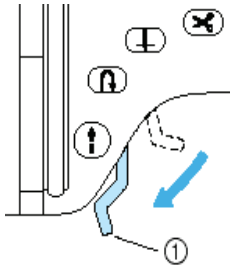

3. Nuleiskite prispaudimo kojelės svirtį žemyn.

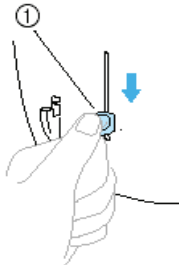

4. Nuleiskite siūlo įvėrimo į adatą svirtį, kaip parodyta paveikslėlyje, kol ji spragtelės.
5. Atleiskite siūlo įvėrimo į adatą svirtį.

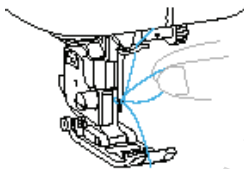

6. Atsargiai ištraukite siūlą iš adatos skylutės, kaip parodyta paveikslėlyje.

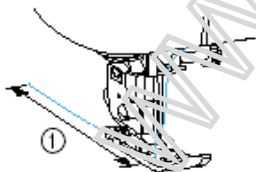

7. Pakelkite prispaudimo kojelės svirtį aukštyn ir praveskite siūlą po ja siuvamosios mašinos nugaron. Siūlo ilgis turėtų būti ne mažiau kaip 5 cm.

DVIGUBOS ADATOS NAUDOJIMAS

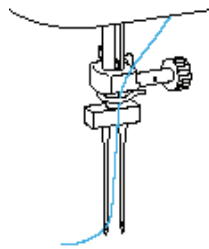

1. Įstatykite dvigubą adatą. Apie jos įstatymą skaitykite 23 puslapyje.
2. Įverkite viršutinį siūlą į kairiąją adatą. (Nenaudojant įvėriklio)

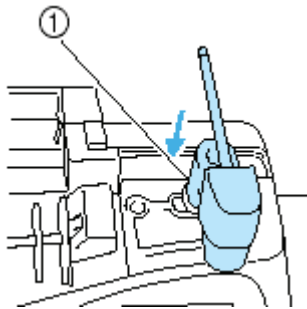

1. Ritės vyniojimo ašis

4. Įstatykite papildomą ritės strypelį, kaip parodyta paveikslėlyje

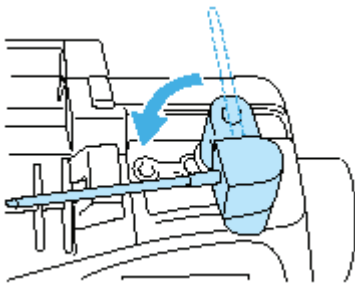

5. Nulaukite ritės strypelį, kaip parodyta paveikslėlyje.

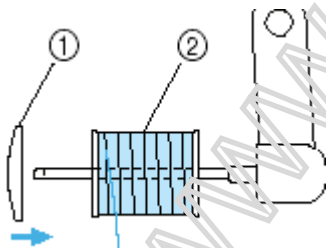

1. Ritės dangtelis. 2. Siūlų špulė

6. Uždėkite siūlą ritę ant jos strypelio ir užmaukite ritės kepurėlę.

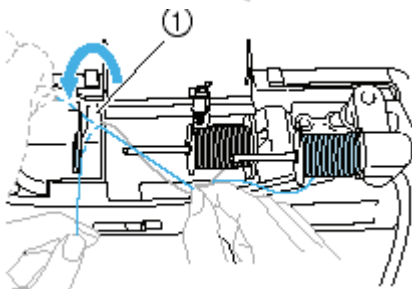

7. Veskite siūlą, kaip parodyta paveikslėlyje.

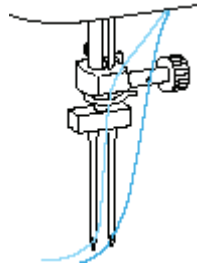

8. Įverkite siūlą į dešiniąją adatą.
9. Uždėkite zigzago kojelę "J".

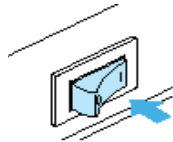

10. Įjunkite siuvamąją mašiną.

11. Pasirinkite dygsnį (kurie dygsniai gali būti naudojami siūnant dviguba adata, parašyta P.).

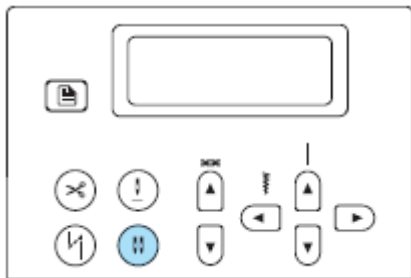

11. Paspauskite adatos nustatymų mygtuką operacijų panelėje.



Kad vėl galėtumėte siūti viena adata, turite paspausti tą patį mygtuką, kol jo apšvietimas išnyks. Kai mašina išjungiama, dvigubos adatos nustatymas išlieka.

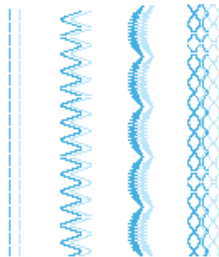

Siuvimo dviguba adata pavyzdys

12. Pradėkite siūti.

Norėdami pasukti siuvinį, pirmiausia pakelkite adatas, tada kojelę. Kitaip adatos gali lūžti, o mašina sugesti.

Dėmesio!

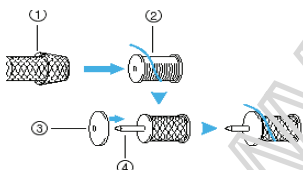

1. Ritės tinklelis 2. Ritė 3. Ritės įstatymo strypa 4. Ritės disko dangtelis

Naudojami dvigubą adata, įsitinkinkite, kad visi siuvamosios mašinos parametrai nustatyti dvigubos adatos naudojimui. Jei tai nebus padaryta, adata gali lūžti, o mašina sugesti.

Naudojant siūlą, kuris greitai nusivynioja nuo ritės, pavyzdžiui, permatomas nailoninis siūlas arba metalinis siūlas, prieš ritės įstatymą ant strypo – uždėkite ant jos mašinoje esantį tinklėlį. Jei tinklelis per ilgas, palenkite jį iki reikiamo dydžio.

25 APATINIO SIŪLO IŠTRAUKIMAS



1. Įstatykite ritę į šaudyklę.
2. Praveskite siūlą pro griovelį. Nenuopjunkite siūlo su mašinos nupjovėju

1 Adatos padėties nustatymo mygtukas

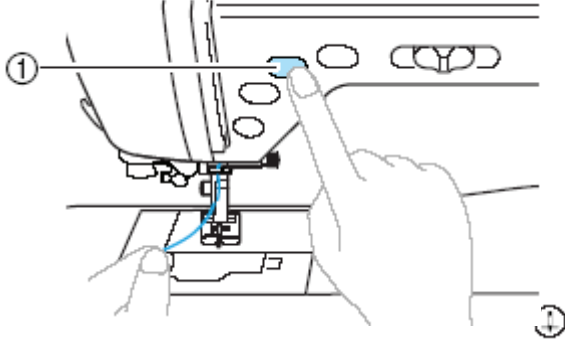

3. Kaire ranka prilaikydami viršutinį siūlą du kartus paspauskite adatos padėties nustatymo mygtuką, kad pakeltumėte adatą.

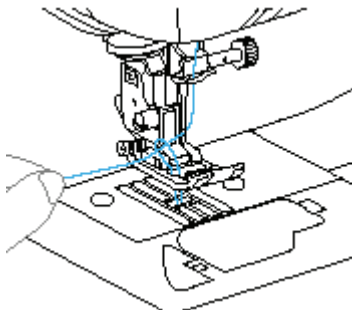

4. Viršutinį siūlą atsargiai patempkite į viršų, kad galėtumėte ištraukti apatinį siūlą.

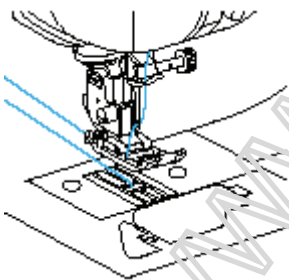

5. Apatinį siūlą ištraukite 10-15 cm po prispaudimo kojele tolyn nuo savęs už mašinos.

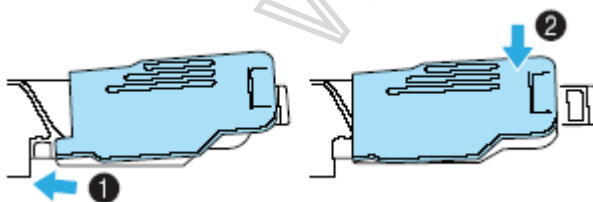

6. Įstatykite į vietą ritės dangtelį. Pirmiausia įstatykite ritės dangtelio liežuvėlį į kampą esantį apatinėje kairėje pusėje, o po to lengvai paspauskite į dešinę pusę.

ADATOS PATIKRINIMAS

Kad siūlė būtų kokybiška, adata turi būti tiesi ir smaili. Norėdami patikrinti, ar adata yra tiesi, padėkite adatą plokščiaja puse į apačią ant plokščio paviršiaus, ir įsitikinkite kad tarpelis tarp adatos ir plokščio paviršiaus yra lygiagretus per visą adatos ilgį.

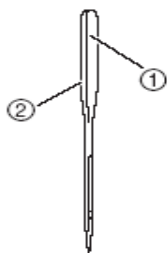

1.Plokščias paviršius
2.Adatos užrašas

adatos
numero

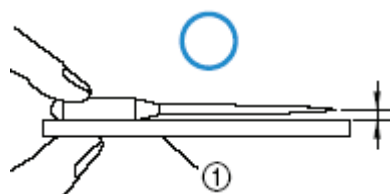

1 Plokščias paviršius

Gera adata, tinkama naudojimui.

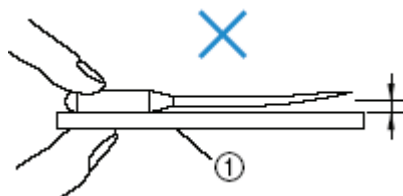

1 Plokščias paviršius

Sulenktą adata.

Jeigu atstumas nuo adatos iki plokščio paviršiaus per visą adatos ilgį nevienodas, vadinasi adata sulenkta. Pakeiskite adatą, jei ji sulenkta arba yra atbukusi.

WWW.ALPODPALE.lt

ADATOS KEITIMAS

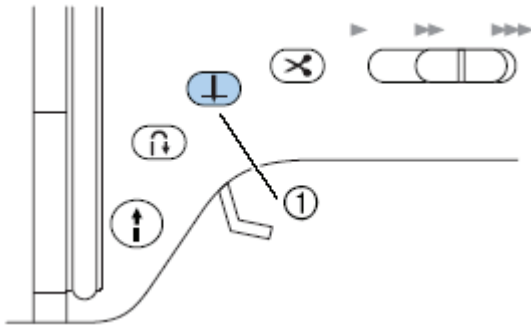

1. Adatos padėties nustatymo mygtukas.

1. Nuspauskite adatos padėties nustatymo mygtuką vieną ar kelis kartus, kad pakeltumėte adatą.

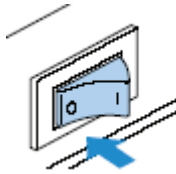

2. Išjunkite siuvimo mašiną (būtina, kad nesusižeistumėte).

3. Po prispaudimo kojele padėkite medžiagą ar popierių, kad būtų uždengta adatos plokščielės anga (kad adata neįkristų į mašinos vidų).

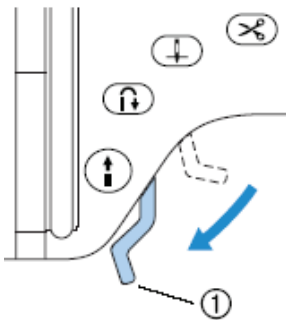

1. Kojelės svirtis

3. Nuleiskite kojelės svirtį.

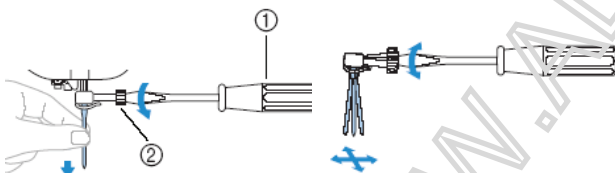

1 Atsuktuvus

4. Laikydami adatą kaire ranka, atsuktuvu atlaisvinkite adatos varžtą ir išimkite adatą. Atlaisvinant arba prisukant adatos varžtą, nesukite visa jėga, nes galite sugadinti kai kurias mašinos dalis.

2 Adatos varžtas

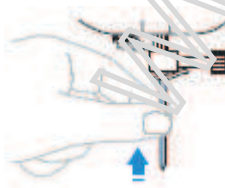

5. Laikydami adatos plokščiąją pusę nukreiptą nuo savęs, įkiškite naują adatą į jos laikiklį kiek galima giliau.

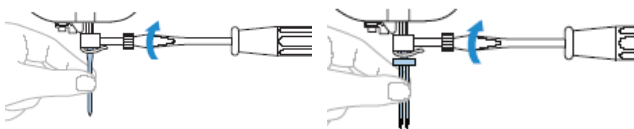

6. Laikydami adatą kaire ranka, gerai prisukite adatos varžtą. Dvigubos adatos pakeitimas atliekamas ta pačia tvarka.

PRISPAUDIMO KOJELĖS KEITIMAS

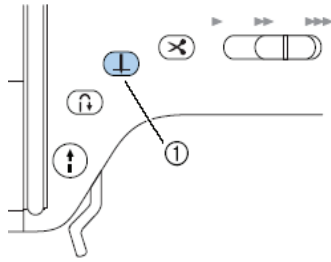

1. Adatos padėties nustatymo mygtukas

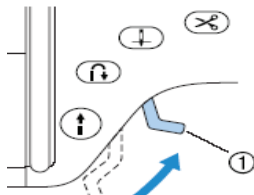
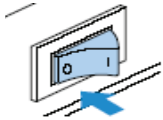

1. Prispaudimo kojelės svirtis

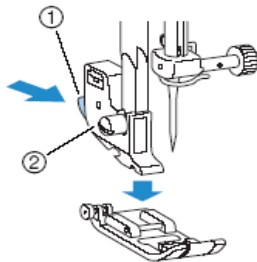

1 Juodas mygtukas 2 Siuvimo kojelės laikiklis

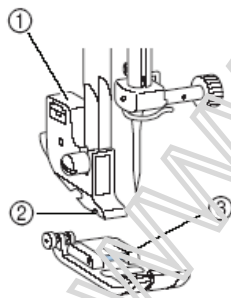

1 Siuvimo kojelės laikiklis. 2 Išpjova. 3 Strypelis

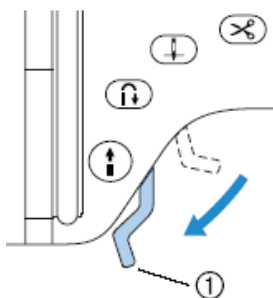

1 Prispaudimo kojelės svirtis

1. Vieną ar kelis kartus paspauskite adatos padėties nustatymo mygtuką

2. Išjunkite siuvimo mašiną.

3. Pakelkite prispaudimo kojelės svirtį.

4. Siuvimo kojeliui nuimti paspauskite juodą mygtuką esantį už siuvimo kojelės laikiklio.

5. Pritvirtinkite naują kojelę taip, kad jos viduryje esantis strypelis būtų tiesiai po siuvimo kojelės laikiklio išpjova.

Siuvimo kojelė turi būti įstatyta taip, kad raidė esanti ant kojelės (A, G, I, J, M, N arba R) būtų kojelės laikiklio priekyje.

6. Nuleiskite kojelės svirtį ir įtvirtinkite kojelės strypelį į laikiklį. Jei siuvimo kojelė yra teisingoje padėtyje, kojelė spragtelės į jai skirtą vietą.

Svarbu: visuomet naudokite dygsniui tinkamą kojelę, kitaip pažeisite adatą ir mašiną.

VAIŠČIOJANČIOS KOJELĖS NAUDOJIMAS

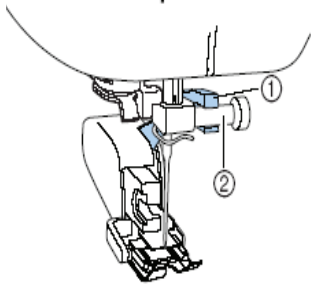

1 Jungiamoji šakutė. 2 Adatos prispaudimo varžtas

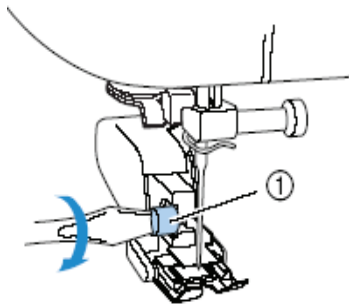

1 Kojelės laikiklio tvirtinimo varžtas

1. Nuimkite siuvimo kojelės laikiklį.
2. Uždėkite jungiamąją šakutę ant adatos prispaudimo varžto.

3. Nuleiskite siuvimo kojelės svirtį, įstatykite laikiklio tvirtinimo varžtą ir prisukite varžtą atsuktuvu.

Dėmesio!

Tvirtai prisukite tvirtinimo varžtą atsuktuvu, nes adata lūžti. Prieš pradėdami siūti lėtai pasukite smagratį į save ir įsitikinkite, kad adata neliečia siuvimo kojelės. Jei adata atsitreks į siuvimo kojelę, ji gali lūžti.

Naudojami vaikščiojančią kojelę siūkite lėtu arba vidutiniu greičiu.

VAIŠČIOJANČIOS KOJELĖS NUĖMIMAS

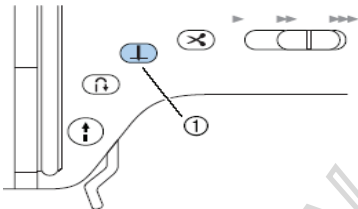

1. Adatos padėties nustatymo mygtukas

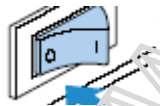

2. Išjunkite siuvimąją mašiną.

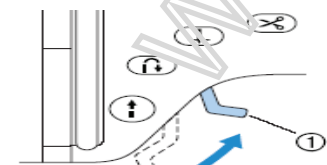

1. Prispaudimo kojelės svirtis

3. Pakelkite prispaudimo kojelės svirtį.

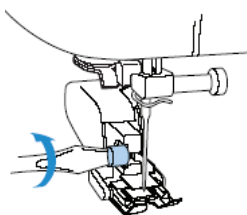

4. Atsuktuvu atsukite prispaudimo kojelės varžtą, kaip parodyta paveikslėlyje, ir nuimkite kojelę.
5. Uždėkite prispaudimo kojelės laikiklį.

DARBAS SU CILINDRO FORMOS AUDINIAIS

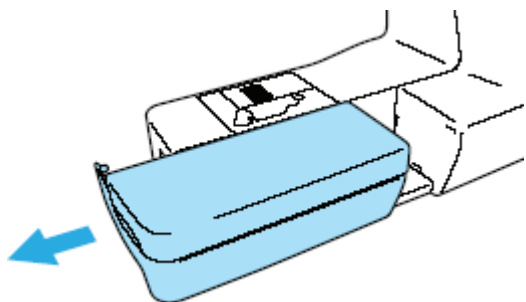

1. Pastumkite į kairę pusę nuimamą stalelį.

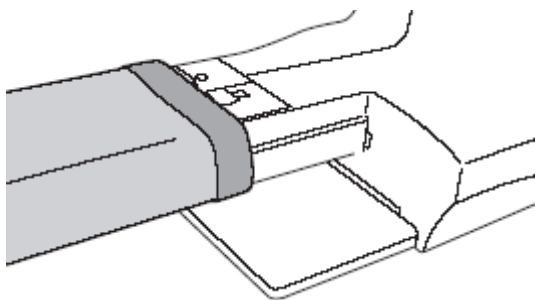

2. Užmaukite reikiamą audinio dalį ir pradėkite siūti.

3. Baigę siūti, vėl uždėkite nuimamą stalelį.

Dėmesio!

Siūdami atkreipkite dėmesį į adatos darbą. Laikykite rankas saugiam atstume nuo visų judančių mašinos dalių: adatos, smagračio – tai gali būti traumos priežastis. Siūdami netraukite ir nestumkite audinio pernelyg stipriai, nes gali lūžti adata arba galite patirti traumą. Niekada nesinaudokite sulenktomis adatomis. Sulenkta adata gali lengvai sulūžti ir galite susižeisti. Įsitinkite, kad siūnant adata netrenks į jokią kietą daiktą.

WWW.ALPO.COM

DIDELIŲ AUDINIŲ SIUVIMAS

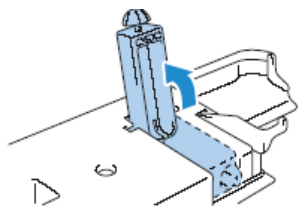

1. Sukdami kojelių varžtus, sureguliuokite visų kojelių aukštį vienodai. Atlenkite staliuko kojas.

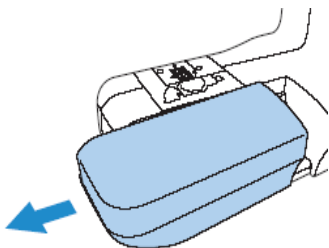

2. Pastumkite į kairę pusę nuimamą stalielį.

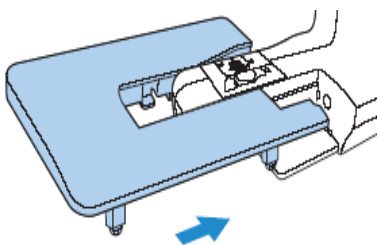

3. Uždėkite platų stalielį, kaip parodyta paveikslėlyje.

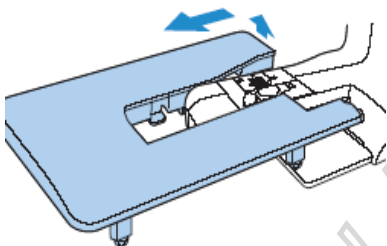

4. Baigę siūti didelį audinį, nuimkite platų stalielį.

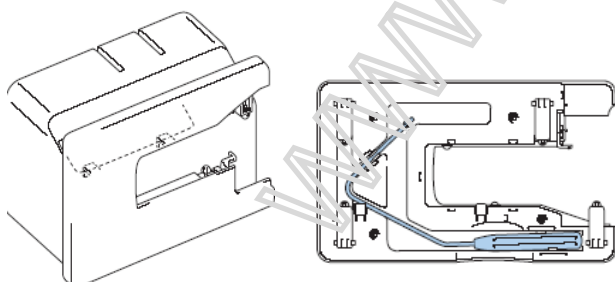

ATMINTINĖ

Sulankstytas stalielis gali būti saugomas prikabintas prie siuvamosios mašinos dėklo, o adatos pakėlimo kojinė svirtis pritvirtinta prie stalielio.

DARBAS SU AUDINIU

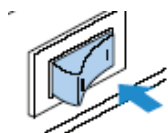

1. Įjunkite siuvamąją mašiną.

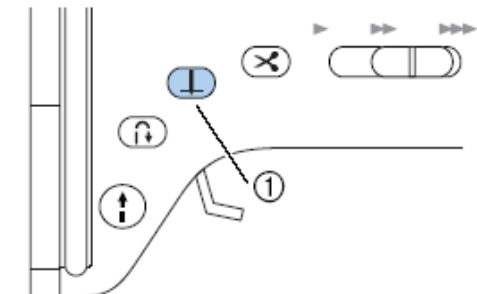

1. Adatos padėties nustatymo mygtukas

2. Paspauskite vieną arba du kartus adatos padėties nustatymo mygtuką, kad ją pakeltumėte.

3. Padėkite audinį po prispaudimo kojele.

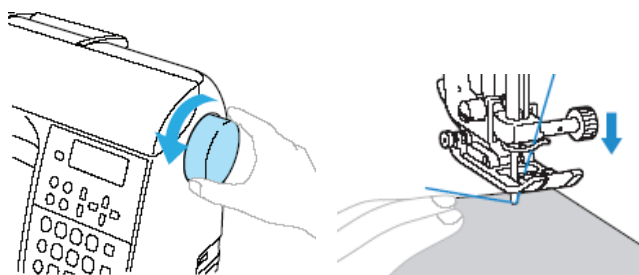

4. Kaire ranka laikydami siūlo galą, dešine ranka pasukite balanso smagrą į save, kad adata nusileistų žemyn.

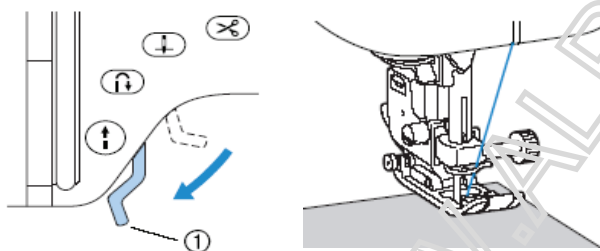

5. Nuleiskite prispaudimo kojelės svirtį žemyn ir pradėkite siūti.

SIUVIMO PRADŽIA

Siuvimą galima pradėti ir baigti Start/Stop mygtuko pagalba.

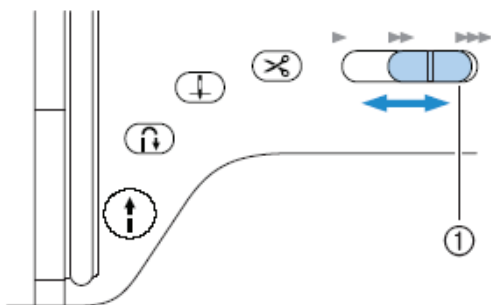

1. Siuvimo greičio kontrolės mygtukas

1. Stumtelėkite siuvimo greičio kontrolės mygtuką dešinėn ar kairėn, kol pasirinksite jums reikiamą siuvimo greitį.

1. Start/Stop mygtukas

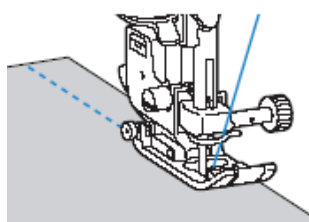
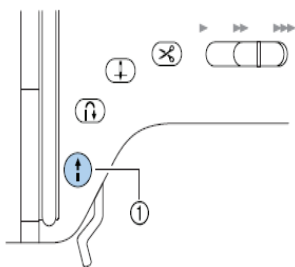

2. Paspauskite Start/Stop mygtuką vieną kartą. Mašina pradeda siūti.

3. Baigus siūti siūlę paspauskite Start/Stop mygtuką vieną kartą ir mašina sustos. Adata liks audinyje.

4. Pakelkite adatą ir nukirpkite siūlą.

WWW.ALPOVIDA.lt

Siūti galima ir naudojant kojinių pedalą.

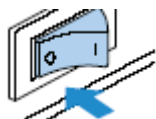

1. Kojinio pedalo prijungimo lizdas

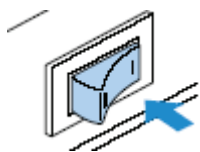
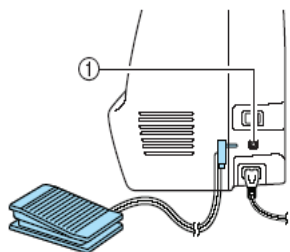

1. Išjunkite siuvamąją mašiną.

2. Prijunkite kojinių pedalą prie siuvamosios mašinos, kaip parodyta paveikslėlyje.

3. Įjunkite siuvamąją mašiną.

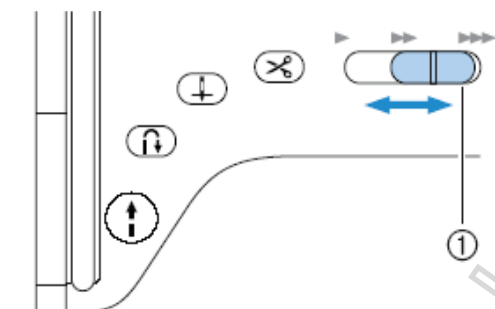

1. Siuvimo greičio kontrolės mygtukas

4. Stumtelėkite siuvimo greičio kontrolės mygtuką dešinėn ar kairėn, kol pasirinksite jums reikiamą siuvimo greitį.

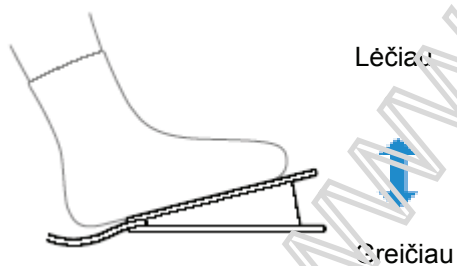

5. Pradėkite siūti, lėtai spausdami pedalą žemyn.

6. Baigę siūti, atleiskite pedalą, pakelkite adatą ir nukirpkite siūlą.

SIŪLĖS UŽTVIRTINIMAS

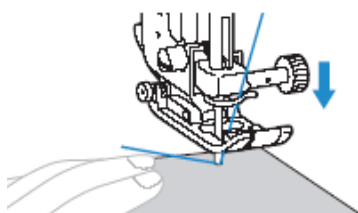

1. Nuleiskite adatą į tą audinio vietą, kur pradėsite siūti, po to nuleiskite prispaudimo kojelės svirtį.

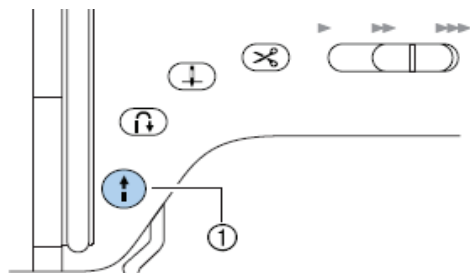

1. Start/Stop mygtukas

2. Paspauskite Start/Stop mygtuką vieną kartą. Mašina pradės siūti.

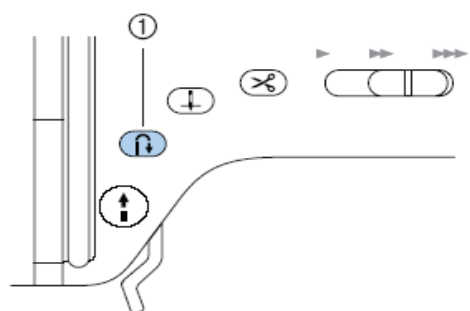

1. Atbulinės eigos mygtukas

3. Kai bus prašūti 3-5 dygsniai, paspauskite mygtuką "stovimas atbuline eiga". Laikykite nuspaudę mygtuką iki tada, kol grįšite iki siūlės pradžios.

4. Grįžę į siūlės pradžią, atleiskite atbulinės eigos mygtuką. Mašina sustos.

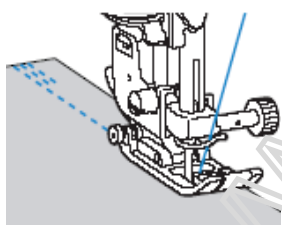

5. Paspauskite mygtuką Start / Stop, arba pedalą. Mašina pradės siūti įprasta kryptimi.

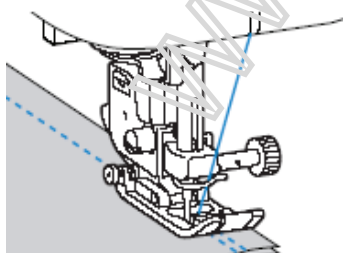

6. Ta pačia veiksmų iega užtvirtinkite siūlę jos pabaigoje.

SIŪLO NUPJOVIMAS

Siūlą galima nukirpti, naudojant siūlo nukirpimo mygtuką (Jei toks mygtukas yra siuvamojoje mašinoje).

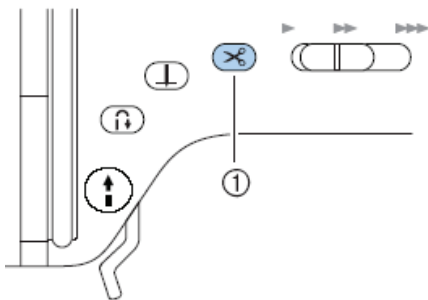

1. Siūlo nukirpimo mygtukas

1. Baigę siūti, paspauskite siūlo nukirpimo mygtuką.

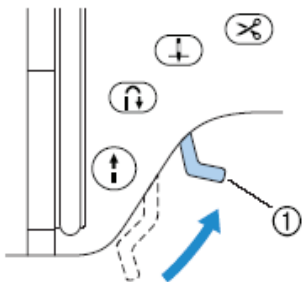

1. Prispaudimo kojelės svirtis

2. Pakelkite prispaudimo kojelės svirtį.

Taip pat siūlą galima nupjauti, naudojant siūlo nupjovėją, esantį siuvamosios mašinos kariajame šone.

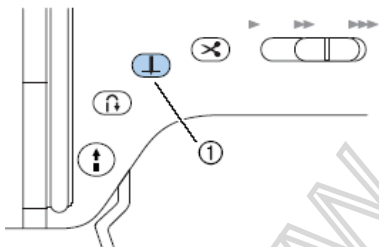

1. Adatos pozicijos mygtukas

1. Baigę siūti, vieną kartą paspauskite adatos pozicijos mygtuką, kad adata pakiltų į viršų.

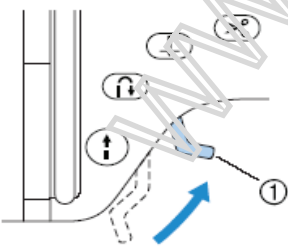

1. Prispaudimo kojelės svirtis

2. Pakelkite prispaudimo kojelės svirtį.

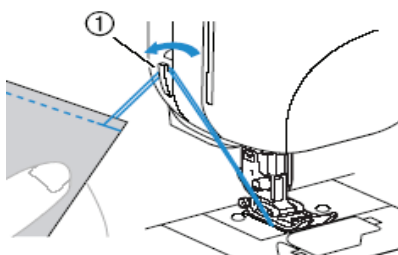

1. Siūlo nupjovėjas

3. Traukite audinį į kairę siuvamosios mašinos pusę ir nupjaukite siūlą, kaip parodyta paveikslėlyje.

SIŪLO ĮTEMPIMAS

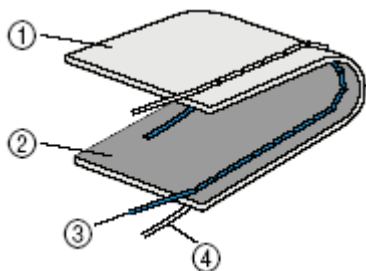

1. Vidinė audinio pusė 2. Išorinė audinio pusė
3. Viršutinis siūlas 4. Apatinis siūlas

Viršutinis ir apatinis siūlas turi susikirsti. Gerojoje audinio pusėje turi matytis tik viršutinis siūlas, o blogojoje audinio pusėje - tik apatinis siūlas.

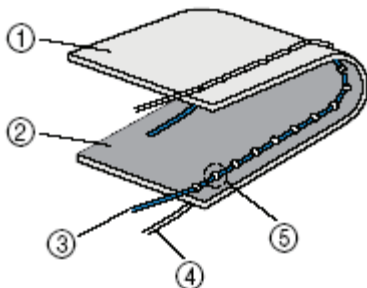

1. Vidinė audinio pusė 2. Išorinė audinio pusėje
3. Viršutinis siūlas. 4. Apatinis siūlas. 5. Apatinis siūlas matomas iš išorinės audinio pusės

Jeigu apatinis siūlas matomas gerojoje audinio pusėje, tai reiškia, kad viršutinio įtempimas siūlo per stiprus.

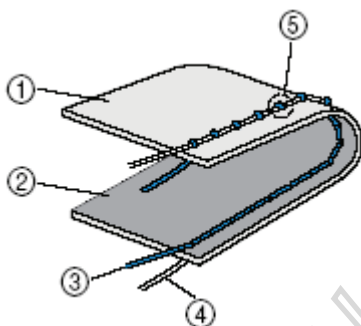

1. Vidinė audinio pusė. 2. Išorinė audinio pusė
3. Viršutinis siūlas. 4. Apatinis siūlas. 5. Viršutinis siūlas matomas vidinėje audinio pusėje

Jeigu viršutinis siūlas matomas blogojoje audinio pusėje, tai reiškia, kad viršutinio siūlo įtempimas yra per silpnas.

VIRŠUTINIO SIŪLO ĮTEMPIMO KEITIMAS



1. Įjunkite siuvimo mašiną.
2. Pasirinkite dygsnį. Pasirodo nustatymai.

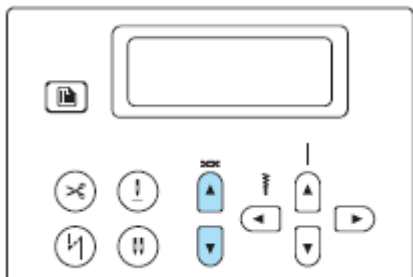

1. Įjunkite siuvimo mašiną.

3. Norėdami padidinti įtempimą, spauskite



Norėdami sumažinti įtempimą, spauskite

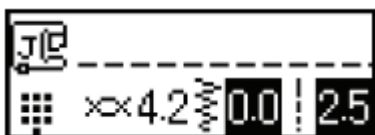

4. Pakeistas siūlo įtempimas – įtempimo indikatorius nebėra pajuodintas. Galite pradėti siūti.

DYGSNIO PLOČIO NUSTATYMAS

1. Įjunkite siuvamąją mašiną. Įsijungs skystųjų kristalų ekranas.

2. Pasirinkite dygsnį.



1 Paveikslėlis

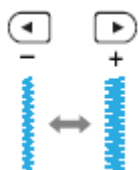

2 Paveikslėlis

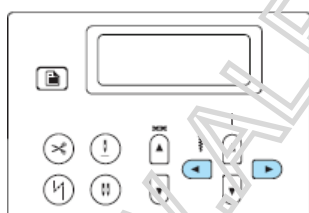

3. Norėdami padaryti dygsnį siauresnį ar platesnį, spauskite mygtukus, kaip parodyta 2 paveikslėlyje. Jei norite atstatyti standartinius nustatymus, pasirinkite iš naujo tą patį dygsnį.



Šis ženklas nurodo, kad nustatymai negali būti pritaikomi.

DYGSNIO ILGIO NUSTATYMAS

1. Įjunkite siuvamąją mašiną. Įsijungs skystųjų kristalų ekranas.

2. Pasirinkite dygsnį.



1 Paveikslėlis

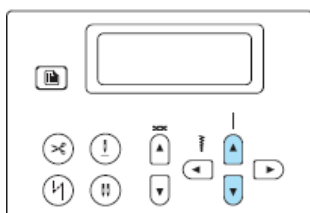

2 Paveikslėlis

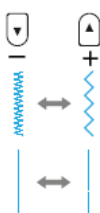

3. Norėdami padaryti dygsnį trumpesnį ar ilgesnį, spauskite mygtukus, kaip parodyta 2 paveikslėlyje.

WWW.ALPOVIDA.LT

AUTOMATINIS ATBULINĖS EIGOS SIUVIMAS

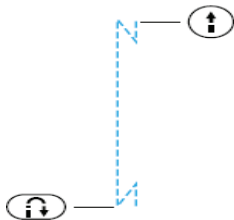

1. Įjunkite siuvamąją mašiną.
2. Išsirinkite dygsnį.

3. Operacijų panelėje paspauskite automatinio reverso/sustiprinimo mygtuką. Jis užsidega, taigi mašina yra paruošta automatiniam atbuliniam siuvimui.

4. Po kojele pakiškite medžiagą, tada paspauskite Start/Stop mygtuką.

5. Baigę siūti, 1 kartą spustelkite reverso/dygsnio sustiprinimo mygtuką. Šito daryti nebūtina, jei pasirinkote sagos kilpos apsiuvimą ar kitą dygsnį, kur sustiprinimo dygsniai automatiškai siuvami.

6. Kai baigiami siūti sustiprinimo dygsniai, mašina sustoja.

AUTOMATINIS SIŪLO NUKIRPIMAS



1. Įjunkite siuvamąją mašiną.
2. Išsirinkite dygsnį.

3. Operacijų panelėje paspauskite siūlo nukirpimo mygtuką.

4. Apšviečiami mygtukai "siūlo nukirpimas" ir "automatinis reversas". Norėdami išjungti automatinį siūlo nukirpimą, paspauskite siūlo nukirpimo mygtuką, kol apšvietimas užges.

5. Pakiškite medžiagą po kojele ir 1 kartą paspauskite Start/Stop mygtuką. Kai baigiami siūti sustiprinimo dygsniai, mašina siuva pasirinktu dygsniu.

6. Baigiant siūti, spauskite reverso mygtuką. Mašinai baigus siūti, siūlas nukerpamas.

DYGSNIO NUSTATYMŲ IŠSAUGOJIMAS

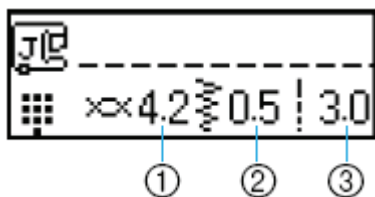

1. Išsirinkite dygsnį ir nustatykite jo ilgį (3), plotį (2) bei įtempimą (1).



2. Operacijų panelėje paspauskite rankinės atminties mygtuką. Kol mašina saugoja nustatymus, ekrane parašyta "saving". Kai išsaugoma, vėl pasirodo pradinis ekranas. Kitą kartą renkantis dygsnius, pirmiausia parodomi išsaugotieji.



3. Atstatyti dygsnius į jų pradinius nustatymus, paspauskite Reset mygtuką.



4. Jeigu kitąsyk siūdami norėsite matyti pradinis dygsnio nustatymus, paspauskite rankinės atminties mygtuką.

PRISPAUDIMO KOJELĖS KOJINĖ PAKĖLIMO SVIRTIS IR JOS NAUDOJIMAS



Naudomiesi kojėlės pakėlimo svirtimi, jūs galite savo keliu pakelti ir nuleisti prispaudimo kojėlę, paligdami laisvas rankas darbui su audiniu.

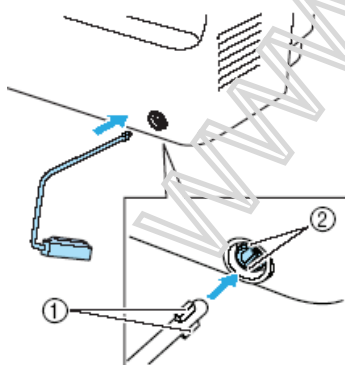

1. Išjunkite siuvamąją mašiną.

2. Įstatykite kojėlės pakėlimo svirtį taip, kaip parodyta paveikslėlyje.

Kojėlės pakėlimo svirties naudojimas

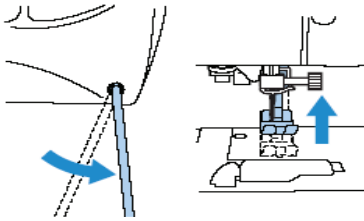

1. Baikite siūti. Nesinaudokite kojelės pakėlimo svirtimi, kol siuvamoji mašina dirba.
2. Keliu stumtelėkite kojelės pakėlimo svirtį į dešinę ir laikykite ją tiek, kiek jums reikia, kad prispaudimo kojelė būtų pakelta. Prispaudimo kojelė pakils į viršų.
3. Atleiskite kojelės pakėlimo svirtį ir prispaudimo kojelė nusileis. Galite siūti toliau.

SIUVIMO KRYPTIES KEITIMAS

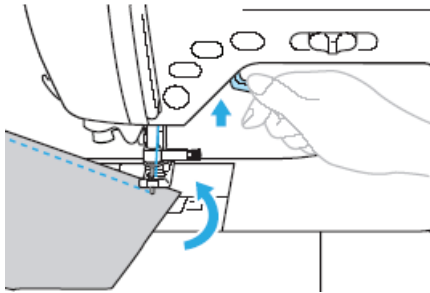

1. Kai siūlė bus prie audinio kampo, sustabdykite mašiną. Palikite adatą nuleistą (audinyje). Jeigu sustabdžius mašiną adata liko pakelta, paspauskite adatos padėties mygtuką, kad nuleistumėte adatą į audinį.
2. Pakelkite prispaudimo kojelės pakėlimo svirtį ir pasukite audinį.
3. Nuleiskite prispaudimo kojelę ir siūkite toliau.

KREIVOS LINIJOS SIUVIMAS

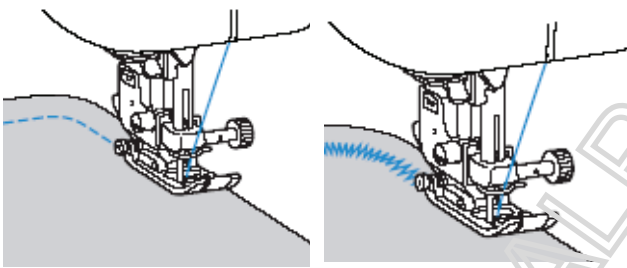

Norėdami siūti kreivą liniją, turite sustabdyti mašiną ir truputį pakeisti siuvimo kryptį.

Norėdami siūti kreiva linija zizago dygsni, sumažinkite dygsnio ilgį. Siūlė bus gražesnė.

STORŲ AUDINIŲ SIUVIMAS

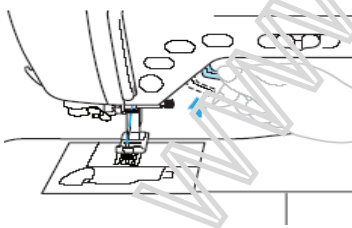

Jeigu audinys netelpa po prispaudimo kojele, pakelkite prispaudimo kojelės pakėlimo svirtį aukščiau, kad nustatytumėte kojelę į viršutinę padėtį.

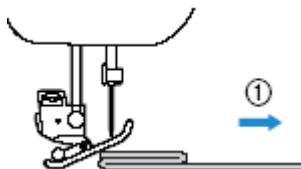

Kai siuvami stori audinio sluoksniai ir audinys "nepasiduoda" siūlės pradžioje. Zigzago dygsnio kojelė turi tokia konstrukcija, kuri leidžia fiksuoti ją tiesioje padėtyje.

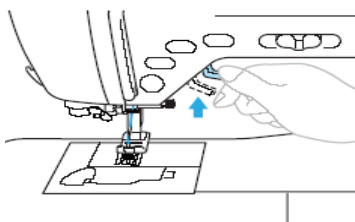

Jeigu audinys netelpa po prispaudimo kojelė, pakelkite prispaudimo kojelės pakėlimo svirtį aukščiau, kad nustatytumėte kojelę į viršutinę padėtį.

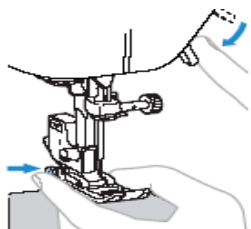

1. Jeigu jūs siūnate ypač storą audinį ir jis "nepasiduoda" siūlės pradžioje, pakelkite kojelės rankenėlę.
2. Paspauskite juodą mygtuką kairėje kojelės pusėje. Laikydami mygtuką prispausta, nuleiskite prispaudimo kojelę.

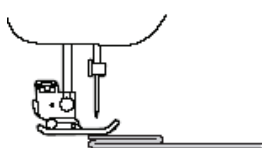

3. Atleiskite mygtuką. Kojelę užfiksuokite tokioje padėtyje, kad medžiaga galėtų "pasiduoti".

Po to, kai baigsite siūti sudėtingą vietą, kojelė grįš į normalią padėtį.

DĖMESIO!

Siūnant audinį kurio storis yra daugiau kaip 6 mm, adata gali sulinkti arba lūžti.

PLONŲ AUDINIŲ SIUVIMAS

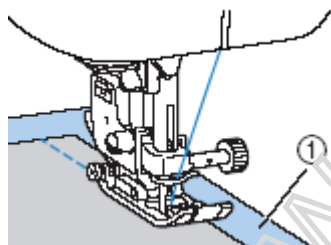

1. Stabilizuojanti medžiaga arba popierius

Siūnant plonus audinius galimas siūlės perkreipimas arba neteisingas medžiagos padavimas. Jeigu yra vietos, padėkite po audiniu ploną popierių arba stabilizuojantį audinį ir siūkite kartu su medžiaga. Baigę siūti, nuplėškite popierių.

ELASTINIŲ AUDINIŲ SIUVIMAS

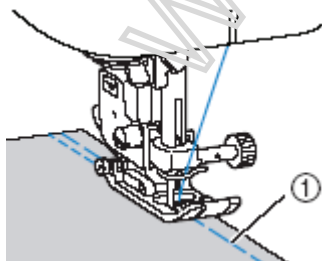

1. Sudygsniuota siūlė

Pirmiausia sudygsniuokite medžiagas vieną su kita, po to siūkite juos netempdami jų.

ODOS IR DERMANTINO SIUVIMAS

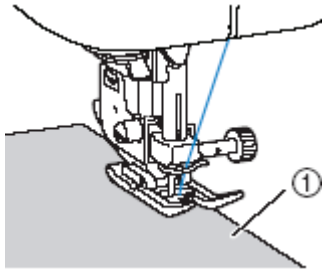

1. Oda

Siūdami odą, vinilą ar kitus, audinius, kurie gali prilipti prie prispaudimo kojelės, naudokite nelimpančią (tefloninę) prispaudimo kojelę.

SIUVIMAS LYGIAIS ATSTUMAIS

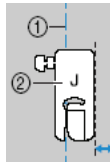

1. Siūlė. 2. Prispaudimo kojelė.

Sutapatinkite prispaudimo kojelę su siuviniu ir siūkite laikydami prispaudimo kojelę vienodu atstumu nuo dešiniojo siuvinio krašto.

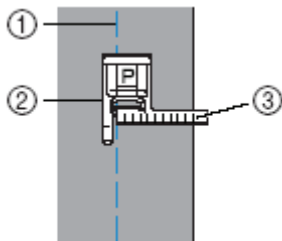

Sulygiuokite prispaudimo kojelę su liniuote su siuviniu ir siūkite laikydami prispaudimo kojelę vienodu atstumu nuo dešiniojo siuvinio krašto.

- 1-siūlė
- 2-dygsmo vadovo kojelė (stitch guide foot)
- 3- žymės

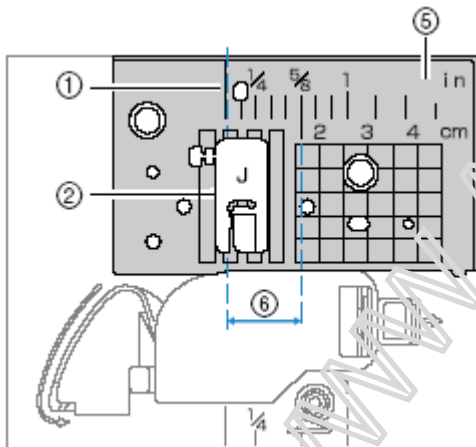

1. Siūlė. 2. Prispaudimo kojelė. 3. Centimetrai.
4. Coliai. 5. Adatos plokštelė. 6. 16 mm (5/8 colio)

Sulygiuokite dešinįjį siuvinio kraštą su adatos plokštelės žymėmis. Žymenis ant adatos plokštelės rodo atstumą nuo siūlės iki adatos pozicijos. Siūkite laikydami prispaudimo kojelę vienodu atstumu nuo dešiniojo siuvinio krašto.

DYGSNIAI

Dygsmo ženklas

Dygsmo tipo pavadinimas

Aprašymas



Funkciniai dygsniai, priskirti skaičiams. Yra 2 grupės:

1. Funkciniai dygsniai,

Būtiniausi dažniausiai naudojami dygsniai, priskirti vienam iš dešimties numerių. Vieną kartą paspaudus mygtuką, galite rinktis iš funkcinų dygsnių, priskirtų skaičiams, antrą

Dygsnio ženklas

Dygsnio tipo pavadinimas

Aprašymas

priskirti skaičiams



2. Išsaugoti dygsniai



kartą paspaudus mygtuką, galite rinktis iš Jūsų išsaugotų dygsnių. Kiekvienas mygtuko spustelėjimas keičia grupę



Funkciniai dygsniai

Pasirenkami surinkus jų numerį (kuris nurodytas ant lentelės, tvirtinamos ant rankenos).



Dekoratyviniai dygsniai

yra 2 grupės:



Jei mygtukas paspaudžiamas 1 kartą, pasirenkama pirmoji grupė, jei 2 kartus – antroji (funkciniai dekoratyviniai dygsniai). Kiekvienas paspaudimas keičia grupę.



Alfabetiniai dygsniai

yra 3 grupės:

1. Gotikinis šriftas:



2. Rašytinis šriftas:



3. Kontūrinis šriftas:



Jei mygtukas paspaudžiamas 1 kartą, pasirenkama pirmoji grupė, jei 2 kartus – antroji, jei 3 kartus – trečioji. Kiekvienas paspaudimas keičia grupę.

DYGSNIO PASIRINKIMAS

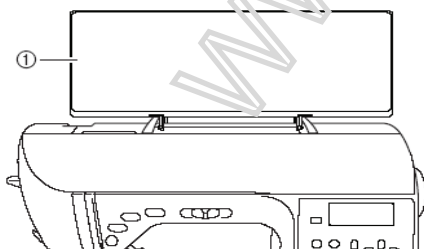

1. Dygsnių pasirinkimo lentelė

1. Išsirinkite reikalingą dygsnį, nurodytą lentelėje.

2. Pakeiskite prispaudimo kojelę pasirinkto dygsnio siuvimui.

3. Įjunkite siuvamąją mašiną.

4. Pasirinkę dygsnio tipą, tipo grupę, pasirinkite konkretų dygsnį.

5. Jeigu norite rinktis siuvimo mašinos mygtukų numeriams priskirtus arba išsaugotus dygsnius, spauskite nurodytą mygtuką. Įjungus mašiną, automatiškai pasirenkama ši funkcija. Spauskite numerio mygtuką, kuriam priskirtas dygsnis.



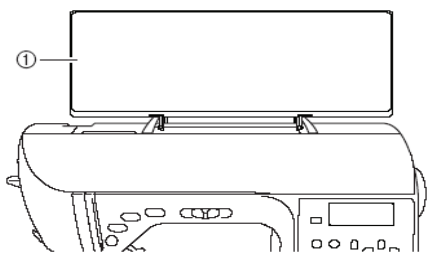

1. Dygsnių pasirinkimo lentelė



1. Išsirinkite reikalingą dygsnį, nurodytą lentelėje.

2. Pakeiskite prispaudimo kojelę pasirinkto dygsnio siuvimui.

3. Įjunkite siuvamąją mašiną.

6. Jeigu norite pasirinkti funkcinį dygsnį, spauskite mygtuką ir surinkite norimo dygsnio numerį, nurodytą lentelėje.

7. Jeigu norite pasirinkti dekoratyvinį dygsnį, spauskite mygtuką (priklausomai nuo grupės, 1 ar 2 kartus) ir surinkite norimo dygsnio numerį, nurodytą lentelėje.

8. Jeigu norite pasirinkti alfabeto dygsnį, spauskite mygtuką (priklausomai nuo grupės, 1, 2 ar 3 kartus) ir surinkite norimo dygsnio numerį, nurodytą lentelėje.

Dygsniai gali būti pasirenkami ir surinkus jų numerį bei paspaudus mygtuką "ok". Tada ekrane pasirodo dygsnio numeris.

OVERLOKINIO DYGSNIO SIUVIMAS KOJELE "G"

Dygsnio pavadinimas	Dygsnis	Dygsnio mygtukas	Panaudojimas	Dygsnio plotis, mm		Dygsnio ilgis, mm		Prispaudimo kojelė
				Auto-matinis		Auto-matinis		
Overlokinis dygsnis	11		Apsaugo nuo iširimo vidutinio storio ir storus audinius.	3,5	2,5-5,0	2	1,0-4,0	G
	12		Apsaugo nuo iširimo lengvai irstančius audinius.	5,0	2,5-5,0	2,5	1,0-4,0	
	13	-	Apsaugo nuo iširimo lengvai irstančius audinius.	5	3,5-5,0	2,5	1,0-4,0	

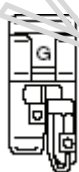

1. Uždėkite prispaudimo kojelę "G".

2. Išsirinkite dygsnį.

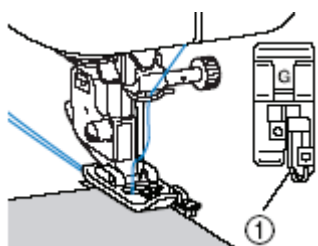

1. Medžiagos kreipiančioji kojelė.

3. Padėkite audinį taip, kad jo kraštas liestųsi prie prispaudimo kojelės nukreipėjo, nuleiskite kojelės svirtį.



1. Uždėkite prispaudimo kojelę "G".
2. Išsirinkite dygsnį.



4. Siūkite audinį prieš prispaudimo kojelės nukreipėją.

DĖMESIO!

Prieš pradėdami siūti, lėtai pasukite smagrą į save ir įsitikinkite, kad adata nesiečia prispaudimo kojelės. Jeigu adata palies kojelę, ji gali sulinkti arba sulūžti. **OVERLOKINIO DYGSNIO SIUVIMAS KOJELE "J"**

Dygsnio pavadinimas	Dygsnis	Dygsnio mygtukas	Naudojimas	Dygsnio plotis, mm		Dygsnio ilgis, mm		Prispaudimo kojelė
				Auto-matinis		Auto-matinis		
Zigzagas (adata centre)	7		Sutvirtina audinį ir prisiūna aplikacijas.	3,5	0,0-7,0	1,4	0,0-4,0	J
Zigzagas (adata dešinėje)	8	-	Pradeda siūti iš dešinės adatos pozicijos.	3,5	2,5-5,0	1,4	0,3-4,0	
2 taškų zigzago dygsnis	9	-	Sutvirtina vidutinio storio ir elastinius audinius, prisiūna gumytę.	5,0	1,5-7,0	1,0	0,2-4,0	
3 taškų zigzago dygsnis	10		Sutvirtina vidutinio storio ir elastinius audinius, prisiūna gumytę.	5,0	1,5-7,0	1,0	0,2-4,0	
Overlokinis dygsnis	14	-	Apsaugo nuo įrimo tamprūs audinius.	5,0	0,0-7,0	2,5	0,5-4,0	
	15	-	Apsaugo nuo įrimo tamprūs ir plonus audinius.	5,0	0,0-7,0	2,5	0,5-4,0	
	16	-	Apsaugo nuo įrimo tamprūs audinius	4,0	0,0-7,0	4,0	0,5-4,0	

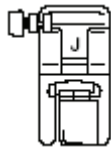



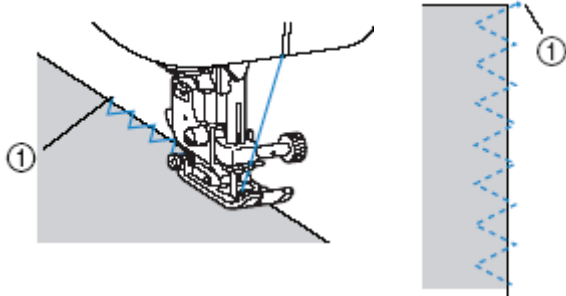

1. Uždėkite prispaudimo kojelę "J".
2. Išsirinkite dygsnį.



3. Siūkite audinio kraštą taip, kad adata iš dešinės nusileistų šiek tiek už audinio krašto.

1. Adatos nuleidimo vieta

OVERLOKINIO DYGSNIO SIUVIMAS, NAUDOJANT KRAŠTO NUKIRPIKLĮ

Dygsnio pavadinimas	Dygsnis	Naudojimas	Dygsnio plotis, mm		Dygsnio ilgis, mm		Prispaudimo kojelė
			Auto-matinis		Auto-matinis		
Krašto nukirpimo dygsniai	63 	Siūna tamprūs audinius su krašto nupjovimu.	0,0	0,0-2,5	2,5	0,2-5,0	S
	64 	Siūna zigzagą su krašto nukirpimu.	3,5	3,5-5,0	1,4	0,0-4,0	
	65 	Apmėto vidutinio storio ir storus audinius su krašto nupjovimu.	3,5	3,5-5,0	2,0	1,0-4,0	
	66 	Apmėto storus audinius su krašto nupjovimu.	5,0	3,5-5,0	2,5	1,0-4,0	
	67 	Apmėto vidutinio storio ir plonus audinius su krašto nupjovimu.	5,0	3,5-5,0	2,5	1,0-4,0	

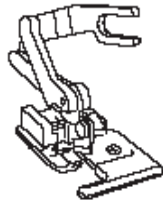

1. Nuimkite prispaudimo kojelę.
2. Nuleiskite prispaudimo kojelės svirtį ir įverkite siūlą į adatą.
3. Pakelkite prispaudimo kojelės svirtį.

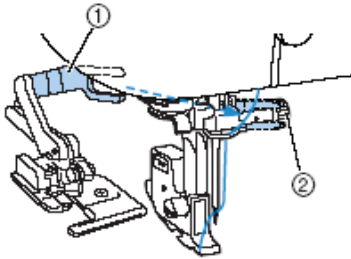

4. Uždėkite šoninio peilio sujungimo šakutę ant adatos užveržimo varžtas.

1. Sujungimo šakutė. 2. Adatos užveržimo varžtas

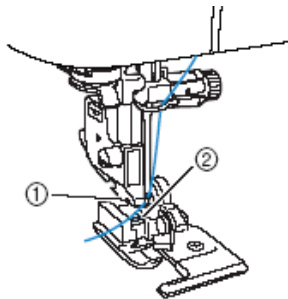

5. Nustatykite šoninį peilį taip, kad peilio strypas būtų suderintas su įpjova prispaudimo kojelės laikiklyje, po to greitai nuleiskite kojelės svirtį.

1. Įpjova prispaudimo kojelės laikiklyje. 2. Strypas.

WWW.ALPOVIDPAT

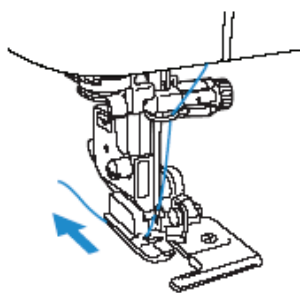

6. Pakelkite kojelės svirtį, kad įsitikintumėte, ar šoninis peilis saugiai pritvirtintas.
7. Praveskite viršutinį siūlą po šoniniu peiliu ir ištraukite jį atgal.
8. Išsirinkite dygsnį.



10. Prieš pradėdami siūti, siūlės pradžioje prakirpkite audinį (apie 2cm)

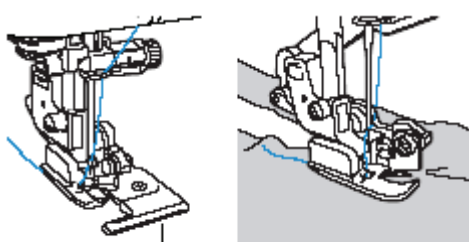

11. Nustatykite audinį į šoninį peilį. Prapjauta audinio vieta turi eiti ant šoninio peilio nukreipimo plokštelės.

1. Nukreipimo plokštelė.

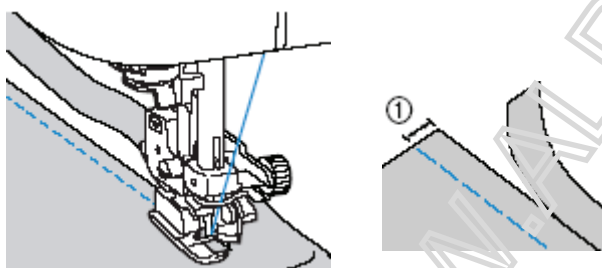











12. Nuleiskite prispaudimo kojelės svirtį ir pradėkite siūti.

DĖMESIO!

Šoninis peilis gali pjauti ne daugiau 2,5cm. džinsinio audinio. Pasinaudoję šoniniu peiliu, jį nuvalykite. Jeigu šoninis peilis daugiau negali pjauti audinio, užtepkite ant jo šiek tiek alyvos.

PAGRINDINIAI DYGSNIAI

Dygsnio pavadinimas	Dygsnis	Dygsnio mygtukas	Aprašymas	Dygsnio plotis, mm		Dygsnio ilgis, mm		Prispaudimo kojelė
				Auto-matinis		Auto-matinis		
Pagrindinis dygsnis	06 	-	Laikinam audinio sudygsniavimui.	0.0	0.0-7.0	20	5-30	
Tiesus dygsnis (adata)	01 		Pagrindinis dygsnis dviejų skaičių siuivimui, užtrauktuko įsiuivimui ir pan.	0.0	0.0-7.0	2.5	0.2-5.0	

Dygsnio pavadinimas	Dygsnis	Dygsnio mygtukas	Aprašymas	Dygsnio plotis, mm		Dygsnio ilgis, mm		Prispaudimo kojelė
				Auto-matinis		Auto-matinis		
Pagrindinis dygsnis	06 	-	Laikinam audinio sudygsniavimui.	0.0	0.0-7.0	20	5-30	J
Tiesus dygsnis (adata kairėje)	01 		Pagrindinis dygsnis dviejų skaičių susiuvimui, užtrauktuko įsiuvimui ir pan.	0.0	0.0-7.0	2.5	0.2-5.0	
Tiesus dygsnis (adata kairėje)	03 	-	Pagrindinis dygsnis dviejų skaičių susiuvimui, užtrauktuko įsiuvimui ir pan.	0.0	0.0-7.0	2.5	0.2-5.0	
Tiesus dygsnis (adata centre)	03 		Pagrindinis siuvimo dygsnis, užtrauktuko siuvimui.	3.5	0.0-7.0	2,5	0,2-5,0	
Trigubas tiesus tamprus dygsnis	04 		Prijungia rankoves, siūna elastinius audinius	0,0	0,0-7,0	2,5	1,5-4,0	

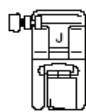

1. Uždėkite prispaudimo kojelę "J".
2. Išsirinkite 6 dygsnį. Jis parodytas pirmoje lentelės eilutėje.

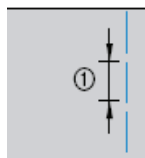

3. Pradėkite siūti.

DVIEJŲ SKIAUČIŲ SUSIUVIMAS

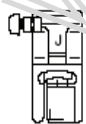

1. Sudėkite dvi medžiagos skiautes vieną ant kitos.
2. Uždėkite prispaudimo kojelę "J".
3. Išsirinkite dygsnį.



4. Nuleiskite adatą į audinio vietą, kur pradėsite siūti.
5. Pradėkite siūti.
6. Baigę siūti, nukirpkite siūlą.

ADATOS POZICIJOS KEITIMAS

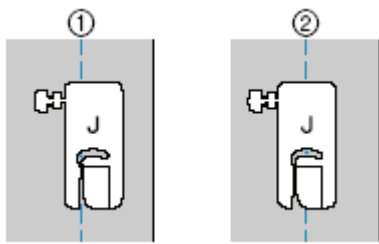

1. Tiesus dygsnis (adata kairėje).
2. Tiesus dygsnis (adata centre).

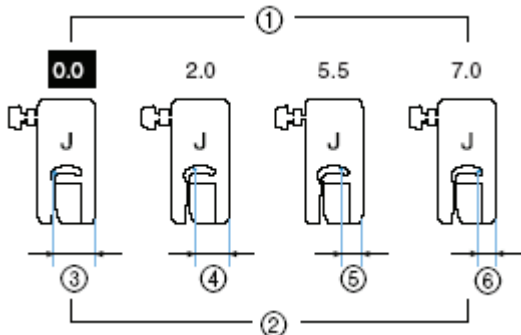



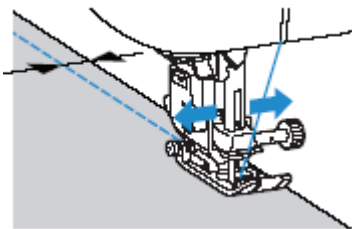

1. Dygsnio plotis. 2. Atstumas nuo adatos į prispaudimo kojelės dešinę pusę. 3. 12,0mm. 4. 10,0 mm. 5. 6,5 mm. 6. 5,0 mm.









Adatos pozicija nustatoma tiesiam dygsniui siūti. Yra dvi adatos pozicijos: kairėje ir centrinė.

Kai tiesaus dygsnio plotis yra standartinis – 0,00 mm, atstumas nuo adatos į dešinę pusę yra 12 mm. Kai tiesaus dygsnio plotis yra nuo 0,00 iki 7,00 mm, adatos pozicija keisis. Keičiant dygsnio plotį ir siūnant iš dešinės prispaudimo kojelės pusės, sulygiokite prispaudimo kojelę su audinio kraštu. Siūlė gali būti siuvama fiksuotu pločiu.

SAGOS KILPOS SIUVIMAS

Dygsnio pavadinimas	Dygsnis	Dygsnio mygtukas	Naudojimas	Dygsnio plotis, mm		Dygsnio ilgis, mm		Prispaudimo kojelė
				Auto-matinis	Rekomenduojamas	Auto-matinis	Rekomenduojamas	
	48 		Horizontali sagos kilpa storiems ir vidutinio storio audiniams.		3,0-5,0		0,2-1,0	
	49 	-	Horizontalios kilpos vietose, kurios linkusios išsitempti.	5,0		0,4		
	50 	-	Horizontali sagos kilpa ploniems audiniams.	5,0		0,4		
	51 		Užtvirtintos sagos kilpos audiniams su paklijavimu (pakietinimu).	5,0		0,4		

Dygsnio pavadinimas	Dygsnis	Dygsnio mygtukas	Naudojimas	Dygsnio plotis, mm		Dygsnio ilgis, mm		Prispaudimo kojėlė
Sagos	52 	-	Sagos kilpa elastiniams ir megztiems audiniams.	6,0	3,0-6,0	1	0,5-2,0	A
kilpa	53 	-	Sagos kilpa elastiniams audiniams.	6,0	3,0-6,0	1,5	1,0-3,0	
	54 	-	Kilpos apvadas.	5,0	0,0-6,0	2	0,2-4,0	
	55 	-	Sagos kilpa storiems audinims ir kailiui.	7,0	3,0-7,0	0,5	0,3-1,0	
	56 	-	Sagos kilpa storiems ir vidutinio storumo audiniams.	7,0	3,0-7,0	0,5	0,3-1,0	
	57 	-	Horizontali sagos kilpa storiems audiniams ir kailiui.	7,0	3,0-7,0	0,5	0,3-1,0	
	61 	-	Sagos siuvimas.	3,5	2,5-4,5	-	-	M

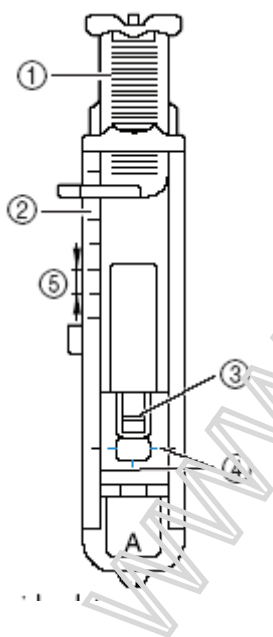
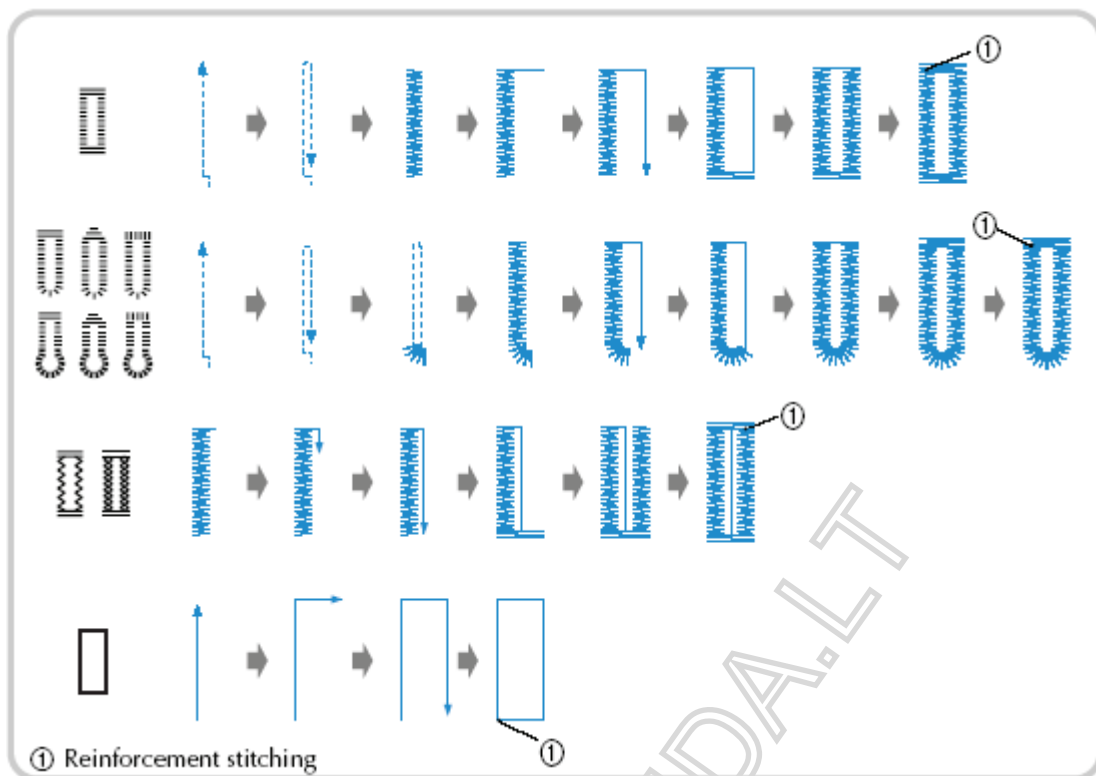

Sagos kilpos apsiuvimo kojės dalių pavadinimai:

1. Sagos dydžio matuoklis.
2. Prispaudimo kojės skalė.
3. Segtukas.
4. Sagos kilpos apsiuvimo kojės žymenys.
5. Penki milimetrai.

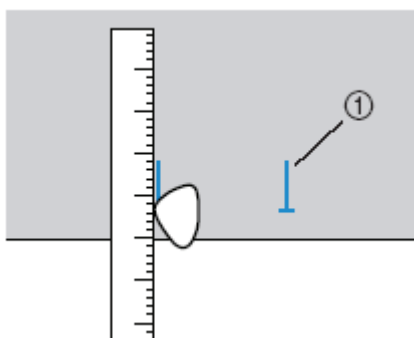

1. Sagos kilpa

1. Pažymėkite kilpos padėti ir ilgį ant audinio.

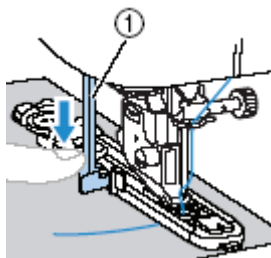
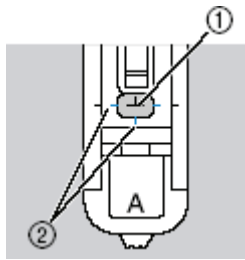
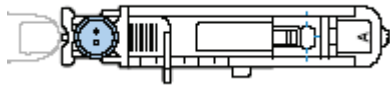

1. Kojelės "A" svirtis

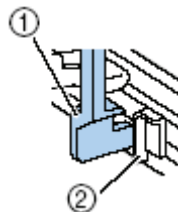

1. Kojelės "A" svirtis.

2. Ribotuvas

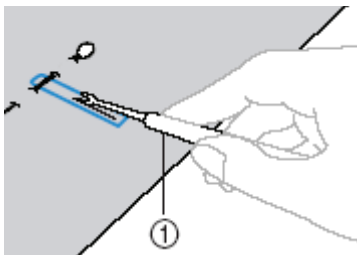
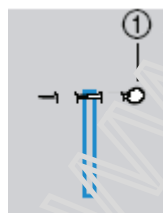
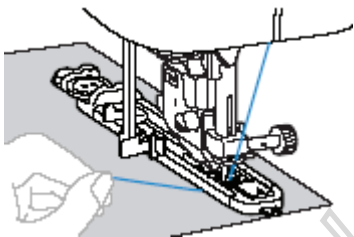

2. Ištraukite sagos kilpos apsiuvimo kojelės sagos plokštelę ir įstatykite sago, kuriai siusite kilpą.

3. Uždėkite sagos kilpos apsiuvimo kojelę "A".

4. Išsirinkite dygsnį.

5. Padėkite audinį su užlenktu krašteliu taip, kad reikiama vieta sutaptų su žymenimis ant kojelės "A". Nuleisdami spaudimo kojelę, jos nepastumkite, kitaip sagos kilpa bus netinkamo dydžio.

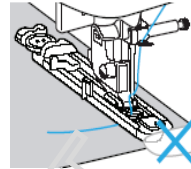

6. Kiek galima žemiau nuleiskite sagos kilpos svirtį. Ji turi atsiremti į sagos kilpos siuvimo kojelės ribotuvą.

7. Kaire ranka laikydami siūlo galą, pradėkite siūti. Apsiuvusi sagos kilpą, mašina automatiškai siūna sutvirtinimo dygsnius ir sustoja.

8. Pakelkite sagos kilpos siuvimo svirtį į jos pradinę padėtį. Po to įsmeikite smeigtuką išilgai vieno kilpos galo, kaip parodyta paveikslėlyje.

9. Siūlės ardykle perpjaukite kilpą.

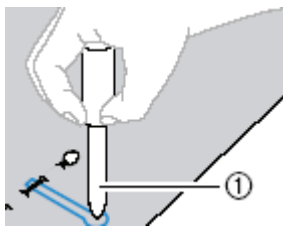
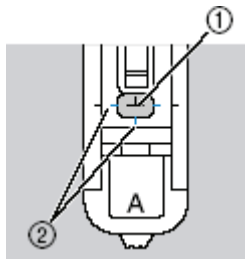
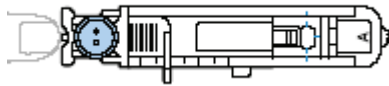

2. Ištraukite sagos kilpos apsiuvimo kojelės sagos plokštelę ir įstatykite saga, kuriai siusite kilpą.

3. Uždėkite sagos kilpos apsiuvimo kojelę "A".

4. Išsirinkite dygsnį.

5. Padėkite audinį su užlenktu krašteliu taip, kad reikiama vieta sutaptų su žymenimis ant kojelės "A". Nuleisdami spaudimo kojelę, jos nepastumkite, kitaip sagos kilpa bus netinkamo dydžio.

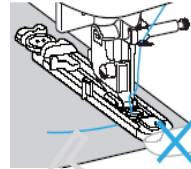

DĖMESIO!

Pjaudami kilpa, adymo peiliuku, ypatingai saugokite savo rankas, nes galite susižeisti. Po audiniu padėkite tankią medžiagą.

SAGOS KILPOS SIUVIMAS ANT ELASTINIŲ AUDINIŲ

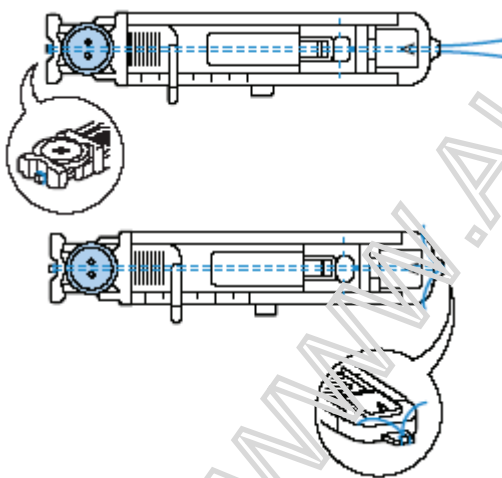

1. Užkabinkite karkasinį siūlą kojelės "A" dalies taip, kad jis tilptų į griovelį, o po to nestipriai užriškite juos.

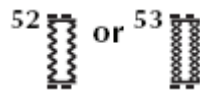

2. Uždėkite prispaudimo kojelę "A".

3. Išsirinkite 52 arba 53 dygsnį.

4. Prieš pradėdami siūti sagos kilpą, patikrinkite dygsnio ilgio ir pločio nustatymus. Geriausia tai padaryti apsiūnant bandomąją kilpą ant audinio skiautės.

5. Nuleiskite prispaudimo kojelės svirtį, po to nuleiskite sagos kilpos apsiuvimo kojelės svirtį ir pradėkite siūti.

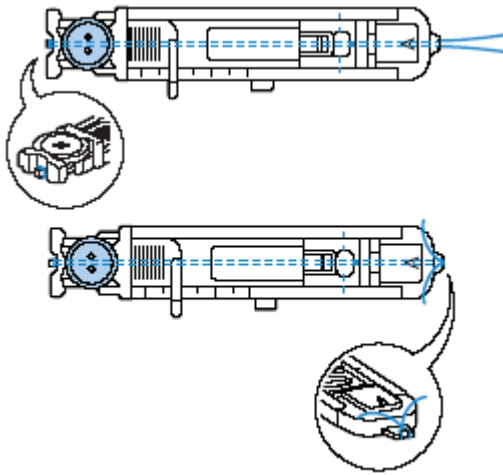

1. Užkabinkite karkasinį siūlą kojėlės "A" dalies taip, kad jis tilptų į griovelį, o po to nestipriai užriškite juos.

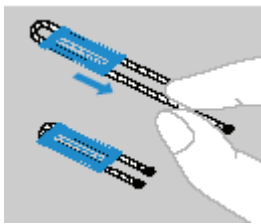

6. Baigę siūti kilpą, atsargiai ištraukite karkasinį siūlą.

7. Adatos pagalba ištraukite karkasinį siūlą į vidinę audinio pusę ir suriškite.

8. Siūlės ardykle perpjaukite dalį karkasinio siūlo. Jis yra viršutiniame gale. Apkarpykite karkasinio siūlo likučius.

WWW.ALPOVIDIUSLT

SAGOS ĮSIUVIMAS

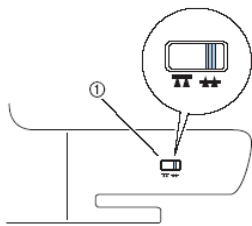

1. Transporterio reguliatorius

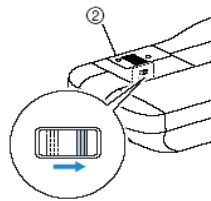

2. Užpakalinė dalis

1. Pakelkite prispaudimo kojelės svirtį aukštyn ir pastumkite į dešinę mašinos užpakalinėje dalyje esantį transporterio reguliatorių.

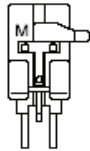

2. Uždėkite sagos siuvimo kojelę "M".

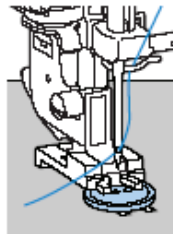
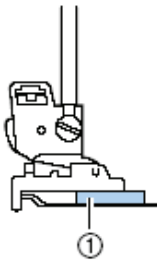

1. Saga

61



3. Įdėkite sagą į sagos siuvimo kojelę, kaip parodyta paveikslėlyje.

4. Išrinkite 61 dygsnį. Nustatykite dygsnio plotį, kad jis atitiktų atstumą tarp 2 sagos skylučių:

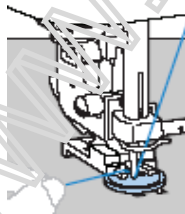
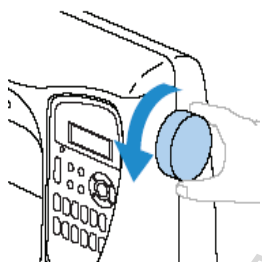
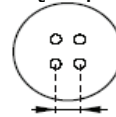

5. Pasukite balanso kontrolės smagratį į save, kad patikrintumėte, ar adata teisingai eina į dvi sagos skylutes.

6. Pradėkite siūti (nustatę lėčiausią siuvimo greitį).

Įsiuvusi sagą mašina sustos pati. Jokiu būdu nespauskite siūlo nukirpimo mygtuko.

7. Siuvant 4 skylučių sagas, pirmiausia apsiūkite skylučių porą, kuri yra arčiau jūsų, paskui patraukite sagą į save ir atitaikę apsiūkite kitas 2 skylutes.

7. Ištraukite viršutinį siūlą į blogąją audinio pusę ir suriškite jį su apatiniu siūlu.

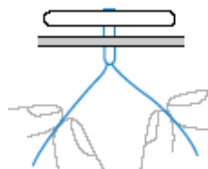

ATSTUMO MATUOKLIO TVIRTINIMAS PRIE SAGOS IR JO NAUDOJIMAS

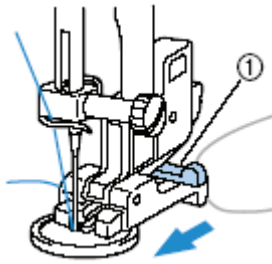

1. Atstumo matuoklis.

1. Įstatykite sagą į sagos siuvimo kojelę "M" ir pastumkite į save atstumo matuoklį.

Atstumo matuoklis reikalingas tam, kad įsiuvama saga nebūtų prispausta prie audinio, o tarp jos ir audinio liktų atstumas.



2. Baigę siūti, nukirpkite viršutinį siūlą, palikdami pakankamai ilgą jo galą. Apsukite siūlus tarp medžiagos ir sagos. Suriškite su siūlo galu, likusiu dygsnio pradžioje.

3. Nukirpkite siūlus.

UŽTRAUKTUKO ĮSIUVIMAS

Dygsnis siūnamas ant abiejų audinio gabalų, priglaustų vienas prie kito.

Dygsnio pavadinimas	Dygsnis	Dygsnio mygtukas	Panaudojimas	Dygsnio plotis, mm		Dygsnio ilgis, mm		Prispaudimo Kojelė
				Auto	Rekomenduojamas	Auto	Rekomenduojamas	
Tiesus dygsnis (adata centre)	03	2	Užtrauktuko įsiuvimui.	3,5	0,0-7,0	2,5	0,2-5,0	

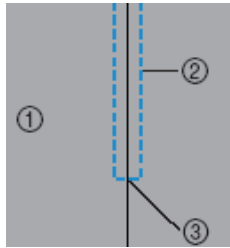

1. Geroji audinio pusė. 2. Dygsnys.
3. Užtrauktuko pabaiga

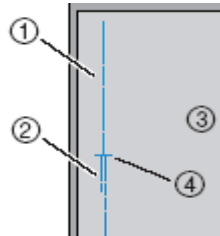

1. Daigstymo siūlė 2. Užtvirtinimo siūlė 3. Blogoji audinio pusė 4. Užtrauktuko galas

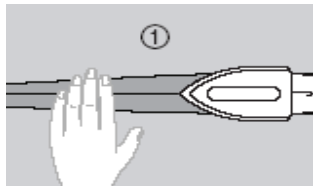

1. Blogoji audinio pusė

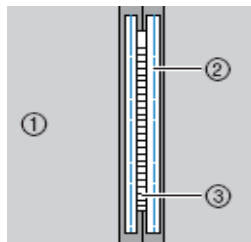

1. Sudaigstyta siūlė 2. Blogoji audinio pusė.
3. Užtrauktukas

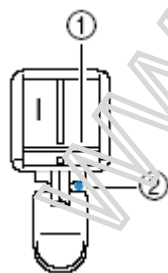

1. Prisegiklis, esantis dešinėje kojelės pusėje
2. Adatos nuleidimo vieta



1. Uždėkite zigzaginiu dygsnio kojelę "J" ir prasiūkite tiesia linija iki užtrauktuko pabaigos. Gerosiose audinių nukreiptų vienas į kitą pusėse prasiūkite užtvirtinimo dygsni iki užtrauktuko pabaigos.

2. Sudygsniuokite iki medžiagos galo.

3. Išlyginkite.

4. Įstalykite užtrauktuką į siūlės centrą ir sudygsniuokite jį.

5. Pritvirtinkite prispaudimo kojelės laikyklį ant dešinio kojelės prisegiklio.

6. Išsirinkite 3 dygsnį.

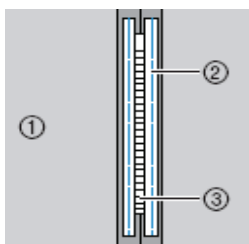

1. Sudaigstyta siūlė
2. Blogoji audinio pusė
3. Užtrauktukas

4. Įstatykite užtrauktuką į siūlės centrą ir pridysniukite jį.

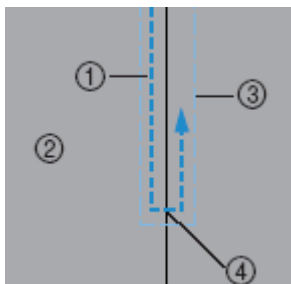

4. Užtrauktuko pabaiga

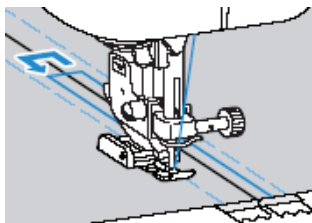

7. Prisiūkite užtrauktuką.
8. Išardykite sudaigstyta siūlę

UŽTRAUKTUKO ĮSIUVIMAS ŠONE

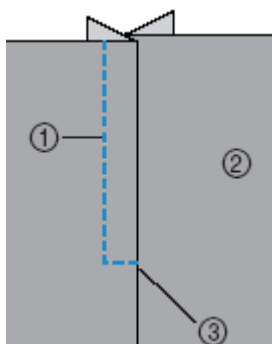

1. Dygsnis
2. Geroji audinio pusė
3. Užtrauktuko pabaiga

Siūlė siūnama ant vieno audinio gabalo. Šis užtrauktuko įsiuvimo būdas naudojamas, kai reikia įsiūti užtrauktuką šone arba užpakalinėje gamtinio dalyje.

Zemiau aprašomas užtrauktuko įsiuvimas kairiajame šone.

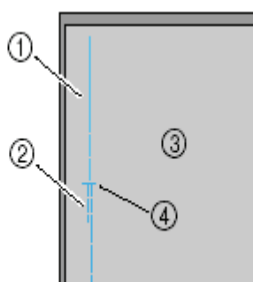

1. Sudaigstyimo siūlė
2. Užtvirtinimo dygsnis
3. Blogoji audinio pusė
4. Užtrauktuko užsegimo pabaiga

1. Uždėkite zigzago kojelę "J", prasiūkite tiesiu dygsniu iki užtrauktuko užsegimo. Gerosiose audinio pusėse, nukreiptose viena į kitą, prasiūkite užtvirtinimo dygsniu iki užtrauktuko atsegimo.

2. Naudodamiesi sudaigstyimo dygsniu, tęskite siuvimą iki audinio galo.

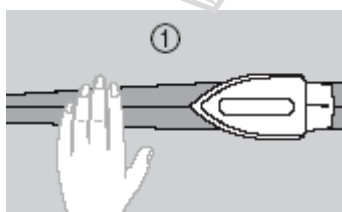

3. Blogoji audinio pusė

3. Išlyginkite.

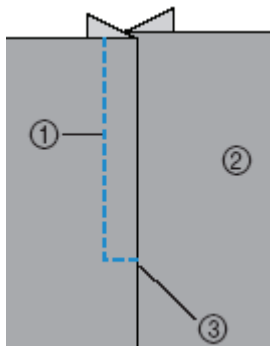

1. Dygsnis
2. Geroji audinio pusė
3. Užtrauktuko pabaiga

Siūlė siūnama ant vieno audinio gabalo. Šis užtrauktuko įsiuvimo būdas naudojamas, kai reikia įsiūti užtrauktuką šone arba užpakalinėje gaminio dalyje. Žemiau aprašomas užtrauktuko įsiuvimas kairiajame šone.

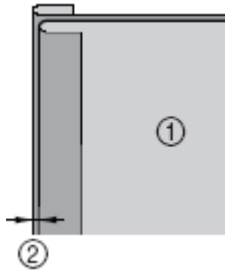

1. Blogoji audinio pusė.
2. Trys mm.

4. Užlenkite medžiagos kraštą taip, kad geroji audinio pusė būtų užlenkta papildomai apie 3mm.

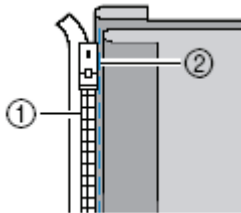

1. Užtrauktuko dantukai.
2. Daigstymas.

5. Pridėkite užtrauktuko dantukus prie užlenkto 3 mm audinio krašto, po to pridygsniuokite užtrauktuką arba pritvirtinkite jį smeigtukais.

WWW.ALPOVNA.LT

03 

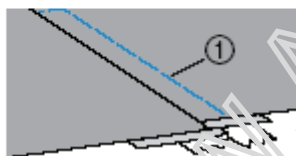
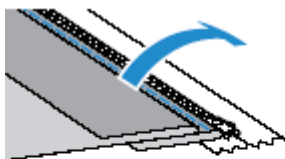
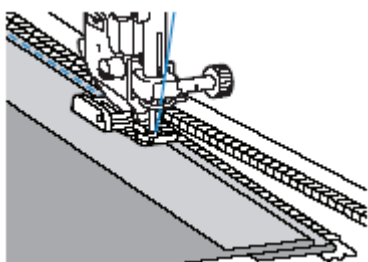
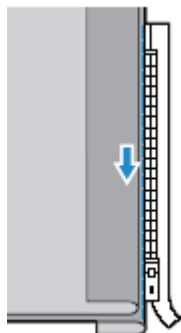

1. Sudaigstyta siūlė

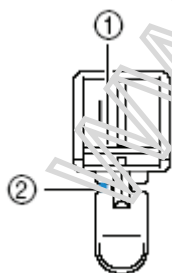

1. Prisegiklis kairėje kojėlės pusėje.
2. Adatos nuleidimo vieta.

6. Išsirinkite 3 dygsnį.
7. Prisiūkite užtrauktuką.

8. Prisiūkite užtrauktuką prie užlenkto 3mm audinio krašto, pradėkite nuo užtrauktuko pradžios.

DĖMESIO!

Siuvimo metu stebėkite, kad adata nesiliestų prie užtrauktuko. Priešingu atveju adata gali sulinkti arba sulūžti.

9. Kai busite apie 5cm. nuo užtrauktuko galo, sustabdykite siuvimo mašiną su nuleista audinyje adata, pakeikite kojėlės svirtį, po to atsekite užtrauktuką ir tęskite siuvimą.

10. Užsekite užtrauktuką, apverskite medžiagą ir pridygsniuokite kitą užtrauktuko pusę prie audinio.

11. Uždėkite prispaudimo kojėlės laikyklį ant kito prisegiklio.

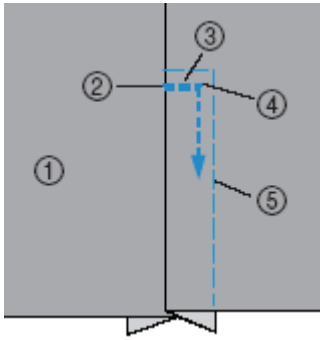

1. Geroji audinio pusė 2. Užtrauktuko užsegimo pabaiga 3. Užtvirtinimo dygsnis 4. Dygsnio pradžia 5. Sudaigstyta siūlė

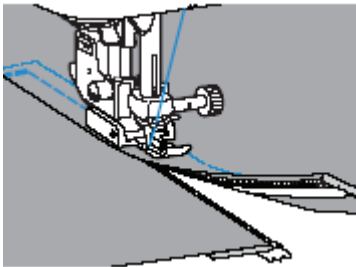

12. Prasiūkite aplink užtrauktuką.
13. Kai būsite apie 5 cm nuo užtrauktuko galo, sustabdykite mašiną su nuleista audinyje adata, pakelkite kojelės svirtį.

14. Išardykite sudaigstyta siūlę, atsekite užtrauktuką ir tęskite siuvimą.

TAMPRIŲ AUDINIŲ IR ELASTINĖS JUOSTELĖS SIUVIMAS

Dygsnio pav.	Dygsnis	Mygtukas	Taikymas	Plotis		Ilgis		Kojelė
				Auto	Rankinis	Auto	Rankinis	
Tamprus dygsnis	05		Tampriems audiniams	1.0	1.0-3.0	2.5	1.0-4.0	J
2 taškų zigzago dygsnis	09	-	Elastinių medžiagų prisiuvimui	3.0	1.5 – 7.0	1.0	0.2-4.0	
3 taškų zigzago dygsnis	10			5.0	1.5 – 7.0	1.0	0.2-4.0	
Elastinis prisiuvimo dygsnis	34	-	Elastinių medžiagų prisiuvimui prie tamprų audinių	4.0	0.0-7.0	1.0	0.2-4.0	

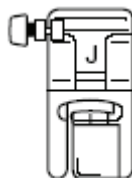

1. Uždėkite J kojelę.



2. Pasirinkite 5 dygsnį.

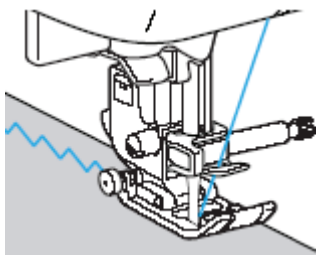

3. Siūkite medžiagą jos neištempdami.

ELASTINĖS JUOSTELĖS PRISIUVIMAS

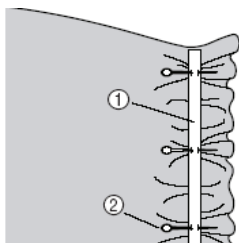

1. Prisekite elastinę juostelę prie blogosios audinio pusės: 1. Elastinė juostelė, 2. Smeigtukai

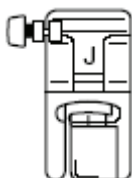

2. Uždėkite J kojelę.

3. Pasirinkite dygsnį.

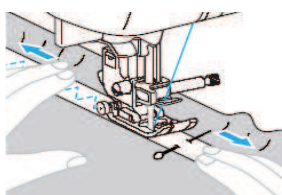

4. Siūkite juostelę, kaire ranka prilaikydami ją jau prisiūtą, o dešine tempdami iki smeigtuko. **Dėmesio:** saugokite, kad adata nepaliestų smeigtukų.

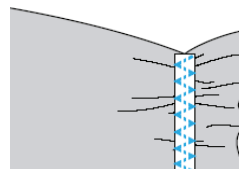

APLIKACIJŲ SIUVIMAS

Aplikacijų siuvimui naudokite pridėdamą J kojelę.

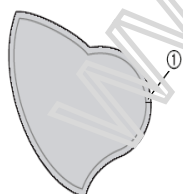

Iškirpkite aplikaciją, palikdami 3-5mm kraštelį apsiuvimui (1)



Po aplikacija padėkite storą popierių arba stabilizatorių, kraštus užlenkite ir lyginkite su lygintuvu. Po to popierių/stabilizatorių išimkite.

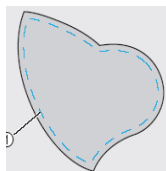

Apsukite aplikaciją, tada pridysgsniuokite prie audinio, prie kurio ją norite prisiūti.

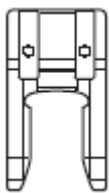

Uždėkite kojelę atviru antgaliu.

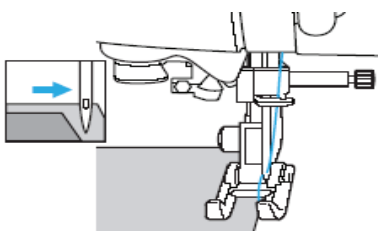

Išsirinkite dygsnį.

Pasukite mašinos smagrą į save (prieš laikrodžio rodyklę, tada siūkite ant aplikacijos krašte. Įsitikinę, kad adata nusileidžia tuoj pat už jo.

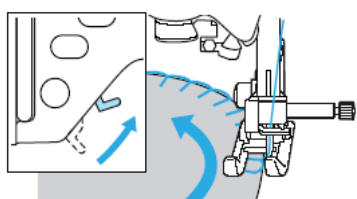

Apsiūdami apvalius kraštus, sustabdykite mašiną nuleista adata. Pakelkite kojelę, pasukite audinį taip, kaip reikia.

DYGSNIŲ KOMBINAVIMAS IR KARTOJIMAS



Gali būti derinami tik dekoratyviniai ir alfabetiniai dygsniai.

1. Pasirinkite dygsnį, jis rodomas ekrane ir kartojamas, kol mašina nesustabdoma.



2. Pasirinkite kitą dygsnį. Tam naudokite skaičiais sužymėtus mygtukus, o dygsnio tipo keitimui – dygsnio tipo mygtukus:



Kai ekrano kairiajame kampe pasirodo dygsnių grupės simbolis, įveskite dygsnio numerį.

3. Suderinti dygsniai pasirodo ekrane.



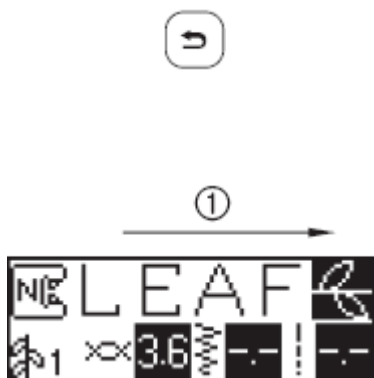

NELEAF

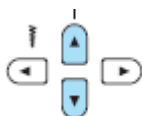

4. Norėdami pašalinti dygsnį, spauskite atšaukimo mygtuką.

5. Norėdami įvesti daugiau raidžių ar dygsnių, kartokite antrąjį žingsnį.

6. Pasirinkę visus norimus dygsnius /raides, pradėkite siūti.

7. Taip bus siuvama pasirinkta dygsnių kombinacija.

Kai dygsnių kombinacija bus siūta bent vieną kartą, renkantis kitą dygsnį, jis ne prisidės prie kombinacijos, o ją panaikins (t.y. Tiesiog pasirinksite naują dygsnį). Jeigu norite išsaugoti kombinaciją, išsaugokite ją prieš siūdami.

Galite derinti iki 70 dygsnių.

8. Jeigu norite, kad dygsniai būtų siuvami pakartotinai, paspauskite nustatymų mygtuką. Meniu rinkitės dygsnio ilgio mygtukais, jums reikia meniu simbolio

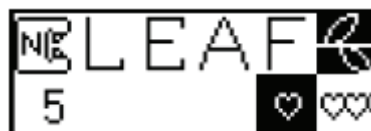

9. Tada dygsnio pločio mygtukais pasirinkite, ar dygsnis bus kartojamas.



Spauskite "OK" arba atšaukimo mygtukus, kad išsaugoti arba panaikinti dygsnio kartojimą.

DYGSNIŲ KOMBINACIJŲ PERŽIŪRA

√ABC

Kombiancijų peržiūra reikalinga, kai sukuriate ilgą kombinaciją ir jos visos nematote ekrane. 1. Meniu susiraskite taip pažymėtą punktą.

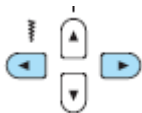

2. Naudokitės dygsnio pločio mygtukais, kad dygsnių derinys slinktųsi ekrane.

3. Paspauskite “OK” arba atšaukimo mygtuką, ir ekrane pasirodo pradinis vaizdas.

DYGSNIO DYDŽIO KEITIMAS



Galite keisti kai kurių dekoratyvinių ir alfabетinių dygsnių dydį.

1. Meniu pasirinkite pavaizduotą simbolį.
2. Naudodami dygsnio pločio mygtukus, pasirinkite norimą dydį.
3. Spauskite “OK” arba atšaukimo mygtuką.

Jeigu reikia, kartokite kiekvienam dygsniui ir kiekvienai raidei.

DYGSNIO TANKUMO KEITIMAS

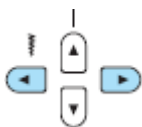

Tankumas gali būti keičiamas tik dygsniams iš pirmosios dygsnių grupės nr. 60-69.

1. Meniu pasirinkite nurodytą simbolį.
2. Dygsnio ilgio mygtukais nustatykite tankumą.



[] kairę mažiau tanku, [] dešinę labiau.

3. Paspauskite “OK” arba atmetimo mygtuką.

DYGSNIO ILGIO MYGTUKAS



Dygsnio ilgis gali būti keičiamas pirmosios dekoratyvinės dygsnių grupės dygsniams nr. 32 – 47.

Operacija vykdoma kaip ir dygsnio dydžio, tankumo keitimas, tik meniu pasirenkamas šis simbolis.

DYGSNIŲ PERKĖLIMAS



32-47 šios grupės dygsniai gali būti perkėlinėjami.

1. Pasirinkite 41 dygsnį.
2. Pasirinkite 49 dygsnį.



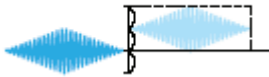

3. Šis dygsnis bus siuvas aukščiau nei pirmesnis.



4. Vėl pasirinkite 41, paskui 48 dygsnį.



5. Kitas dygsnis vėl bus siuvas žemiau. Nustatykite pasikartojantį siuvimą.

VEIDRODINIS NUSTATYMAS



1. Pasirinkite dygsnį, paskui meniu šiuo simboliu pažymėtą punktą.



2. Dygsnio pločio mygtukais nustatykite funkcijos įjungimą/išjungimą.

3. Paspauskite "OK" arba atmetimo mygtuką.

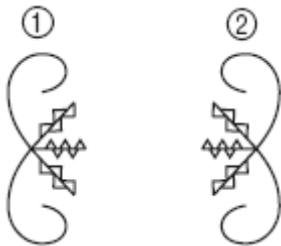

1) normalus,

2) veidrodinis dygsnis

DYGSNIŲ IŠSAUGOJIMAS



1. sukurkite norimą išsaugoti dygsnį.

2. spauskite atminties mygtuką.



3. Ekranas įsijungia į atminties modelį. Spauskite mygtuką nuo 0 iki 9, po kuriuo bus išsaugomas dygsnis.



4. Jei po šiuo mygtuku jau yra išsaugotas dygsnis, jis parodomas. Tam kad neištrinti seno dygsnio, rinkitės kitą skaičių.

5. Paspauskite "OK" arba atmetimo mygtuką. Ekrane rašoma "saving" – dygsnis išsaugomas mašinos atmintyje. Kai suskamba garsinis signalas ir pasirodo pirminis ekranas, dygsnis išsaugotas.

IŠSAUGOTO DYGSNIO ĮJUNGIMAS



1. Spauskite išsaugotų dygsnių mygtuką.













2. Kai ekranas atrodo taip, spauskite tą numeriu pažymėtą mygtuką, po kuriuo išsaugojote savo dygsnį.











DYGSNIŲ NUSTATYMAI

Dygsnio pavadinimas	Dygsnis	Prispaudimo kojė	Panaudojimas	Dygsnioplotis, mm		Dygsnio ilgis, mm		Dvigubas adatas	Atbulinis siuvimas ir siūlės užtvirtinimas	Automatinis siūlo nukirpimas	Vaikščiojanti kojė
				Auto		Auto					
	2	J	Pagrindinis dygsnis, tinka užtrauktuko įsiuvimui.	0	0,0-7,0	2,5	0,2-5,0	Taip	Siūlės užtvirtinimas	Siūlės užtvirtinimas ir siūlo nukirpimas	Taip
Centrė	3	J/I	Pagrindinis dygsnis, tinka užtrauktuko įsiuvimui.	-	-	2,5	0,2-5,0	Taip	Atbulinės eigos siuvimas	Atbulinės eigos siuvimas ir siūlo nukirpimas	Ne
Trigubas tiesus dygsnis	4	J	Rankovių prisūvimui, elastinių audinių siūvimui, dekoravimui.	0	0,0-7,0	2,5	1,5-4,0	Taip	Siūlės užtvirtinimas	Siūlės užtvirtinimas ir siūlo nukirpimas	Ne
Tamprus	5	J	Elsatiniams audiniams siūti ir dekoravimui.	1	1,0-3,0	2,5	1,0-4,0	Taip	Siūlės užtvirtinimas	Siūlės užtvirtinimas ir siūlo nukirpimas	Ne
Dygsiavimo	06	J	Laikinas sutvirtinimui.	0	0,0-7,0	-	-	Ne	Siūlės užtvirtinimas	Siūlės užtvirtinimas ir siūlo nukirpimas	Ne
Zigzagas	Centrė 7	J	Aplikacijų prisūvimui, dekoravimui.	3,5	0,0-7,0	1,4	0,0-4,0	Taip	Atbulinės eigos siuvimas	Atbulinės eigos siuvimas ir siūlo nukirpimas	Ne
Zigzagas	Dešinė 8	J	Pradeda siūti dygsnį iš dešinės pusės.	3,5	2,5-5,0	1,4	0,3-4,0	Taip	Siūlės užtvirtinimas	Siūlės užtvirtinimas ir siūlo nukirpimas	Taip
2 taškų zigzagas	9	J	Vidutinio storio ir elastinių audinių	5	1,5-7,0	1	0,2-4,0	Taip	Siūlės užtvirtinimas	Siūlės užtvirtinimas ir siūlo nukirpi-	Taip

			apmėtymui,							mas	
3 taškų zigzagas	10 	J	Vidutinio storio ir elastinių audinių apmėtymui,	5	1,5-7,0	1	0,2-4,0	Taip	Siūlės užtvirtinimas	Siūlės užtvirtinimas ir siūlo nukirpimas	











WWW.ALPOVIDA.LT









Dygsnio pavadinimas	Dygsnis	Prispaudimo kojė	Panaudojimas	Dygsnioplotis, mm		Dygsnio ilgis, mm		Dvigubada	Atbulinis siuvimas, siūlės užtvirtinimas	Automatinis siūlo nukirpimas	Vaikščiojanti kojė
				A u t o		A u t o					
Overlockinis dygsnis	11 	G	Plonų ir vidutinio storio audinių apmėtymui.	3,5	2,5-5,0	2	1,0-4,0	Ne	Siūlės užtvirtinimas	Siūlės užtvirtinimas ir siūlo nukirpimas	Ne
	12 	G	Storų audinių apmėtymui.	5	2,5-5,0	2,5	1,0-4,0	Ne	Siūlės užtvirtinimas	Siūlės užtvirtinimas ir siūlo nukirpimas	Ne
	13 	G	Storų audinių apmėtymui, dekoravimui.	5	3,5-5,0	2,5	1,0-4,0	Ne	Siūlės užtvirtinimas	Siūlės užtvirtinimas ir siūlo nukirpimas	Ne
	14 	J	Elastinių audinių apmėtymui.	5	0,0-7,0	2,5	0,5-4,0	Taip	Siūlės užtvirtinimas	Siūlės užtvirtinimas ir siūlo nukirpimas	Ne
	15 	J	Storų ir elastinių audinių apmėtymui.	5	0,0-7,0	2,5	0,5-4,0	Taip	Siūlės užtvirtinimas	Siūlės užtvirtinimas ir siūlo nukirpimas	Ne
	16 	J	Elastinių audinių apmėtymui, dekoravimui.	4	0,0-7,0	4	1,0-4,0	Taip	Siūlės užtvirtinimas	Siūlės užtvirtinimas ir siūlo nukirpimas	Ne
Paslėptas dygsnis	17 	R	Paslėpto dygsnio siuvimui ant vidutinio storumo audinių.	0	3 ← - 3 →	2	1,0-3,5	Ne	Siūlės užtvirtinimas	Siūlės užtvirtinimas ir siūlo nukirpimas	Ne
	18 	R	Paslėpto dygsnio siuvimui ant elastinių audinių.	0	3 ← - 3 →	2	1,0-3,5	Ne	Siūlės užtvirtinimas	Siūlės užtvirtinimas ir siūlo nukirpimas	Ne
Aplikavimui	19 	J	Aplikacijų prisuvimui.	3,5	2,5-5,0	2,5	1,6-4,0	Ne	Siūlės užtvirtinimas	Siūlės užtvirtinimas ir siūlo nukirpimas	Ne
Shell tuck	20 	J	Krašto apsiuvimui	4	0,0-7,0	2,5	0,2-4,0	Ne	Siūlės užtvirtinimas	Siūlės užtvirtinimas ir siūlo nukirpimas	Ne

Dygsnio pavadinimas	Dygsnis	Prispaudimo kojelė	Panaudojimas	Dygsniplotis, mm		Dygsnio ilgis, mm		Dvigubada	Atbulinis siuvimas, siūlės užtvirtinimas	Automatinis siūlo nukirpimas	Vaikščiojanti kojelė
				A u t o		A u t o					
Jungimo tiesūs dygsniai	21 	J	Jungimo tiesus dygsnis su siūlės išlaikymu 6.5 mm nuo dešinio kojelės krašto	5,5	0,0-7,0	2,0	0,2-5,0	Ne	Siūlės užtvirtinimas	Siūlės užtvirtinimas ir siūlo nukirpimas	Ne
	22 	J	Jungimo tiesus dygsnis su siūlės išlaikymu 6.5 mm nuo kairiojo kojelės krašto	1,5	0,0-7,0	2,0	0,2-5,0	Ne	Siūlės užtvirtinimas	Siūlės užtvirtinimas ir siūlo nukirpimas	Taip
Tiesus dygsnis, atrodantis kaip siūtas rankomis	23 	J	Tiesus dygsniavimo dygsnis	0,0	0,0-7,0	2,5	1,0-4,0	Ne	Siūlės užtvirtinimas	Siūlės užtvirtinimas ir siūlo nukirpimas	Ne
Zigzag dygsnis dygsniavimui	24 	J	Aplikacijų, satino dygsniavimui	3,5	0,0-7,0	1,4	0,3-4,0	ne	Siūlės užtvirtinimas	Siūlės užtvirtinimas ir siūlo nukirpimas	taip
Aplikacijų dygsnis dygsniavimui	25 	J	Aplikacijų prisuvimui	1,5	0,5-5,0	1,8	1,0-4,0	ne	Siūlės užtvirtinimas	Siūlės užtvirtinimas ir siūlo nukirpimas	ne
Dygsniavimo dygsnis	26 	J	Dygsniuoti pagrindą	7,0	1,0-7,0	1,6	1,0-4,0	ne	Siūlės užtvirtinimas	Siūlės užtvirtinimas ir siūlo nukirpimas	ne
Satino banginės dygsnis	27 	N	Rūbų kraštams apsiūti, dekoravimui	5,0	2,5-7,0	0,5	0,1-1,0	Taip (J)	Siūlės užtvirtinimas	Siūlės užtvirtinimas ir siūlo nukirpimas	Ne
Jungiamieji dygsniai	28 	J	Skiautinių ir dekoratyviajam siuvimui	4,0	2,5-7,0	2,5	1,0-4,0	taip	Siūlės užtvirtinimas	Siūlės užtvirtinimas ir siūlo nukirpimas	ne
	29 	J	Skiautinių, dekoratyviam siuvimui, apmėtymui ant abiejų medžiagos pusių	5,0	2,5-7,0	2,5	1,0-4,0	taip	Siūlės užtvirtinimas	Siūlės užtvirtinimas ir siūlo nukirpimas	ne
	30 	J	Skiautinių ir dekoratyviam siuvimui	5,0	0,0-7,0	1,2	0,2-4,0	taip	Siūlės užtvirtinimas	Siūlės užtvirtinimas	ne

Dygsnio pavadinimas	Dygsnis	Prispaudimo	Panaudojimas	Dygsniplotis, mm		Dygsnio ilgis, mm		Dvigubada- ta	Atbulinis siuvimas, siūlės užtvirtis	Automatinis siūlo nukirimas	Vaikščiojanti kojelė











WWW.ALPOVIDA.LT











Dygsnio pavadinimas	Dygsnis	Prispaudimo kojelė	Panaudojimas	Dygsniplotis, mm		Dygsnio ilgis, mm		Dvigubada	Atbulinis siuvimas, siūlės užtvirtinimas	Automatinis siūlo nukirpimas	Vaikščiojanti kojelė
				A u t o		A u t o					
Jungimo tiesūs dygsniai	21 	J	Jungimo tiesus dygsnis su siūlės išlaikymu 6.5 mm nuo dešinio kojelės krašto	5,5	0,0-7,0	2,0	0,2-5,0	Ne	Siūlės užtvirtinimas	Siūlės užtvirtinimas ir siūlo nukirpimas	Ne
	22 	J	Jungimo tiesus dygsnis su siūlės išlaikymu 6.5 mm nuo kairiojo kojelės krašto	1,5	0,0-7,0	2,0	0,2-5,0	Ne	Siūlės užtvirtinimas	Siūlės užtvirtinimas ir siūlo nukirpimas	Taip
Tiesus dygsnis, atrodantis kaip siūtas rankomis	23 	J	Tiesus dygsniavimo dygsnis	0,0	0,0-7,0	2,5	1,0-4,0	Ne	Siūlės užtvirtinimas	Siūlės užtvirtinimas ir siūlo nukirpimas	Ne
Zigzag dygsnis dygsniavimui	24 	J	Aplikacijų, satino dygsniavimui	3,5	0,0-7,0	1,4	0,3-4,0	ne	Siūlės užtvirtinimas	Siūlės užtvirtinimas ir siūlo nukirpimas	taip
Aplikacijų dygsnis dygsniavimui	25 	J	Aplikacijų prisuvimui	1,5	0,5-5,0	1,8	1,0-4,0	ne	Siūlės užtvirtinimas	Siūlės užtvirtinimas ir siūlo nukirpimas	ne
Dygsniavimo dygsnis	26 	J	Dygsniuoti pagrindą	7,0	1,0-7,0	1,6	1,0-4,0	ne	Siūlės užtvirtinimas	Siūlės užtvirtinimas ir siūlo nukirpimas	ne
Satino banginės dygsnis	27 	N	Rūbų kraštams apsiūti, dekoravimui	5,0	2,5-7,0	0,5	0,1-1,0	Taip (J)	Siūlės užtvirtinimas	Siūlės užtvirtinimas ir siūlo nukirpimas	Ne
Jungiamieji dygsniai	28 	J	Skiautinių ir dekoratyviajam siuvimui	4,0	2,5-7,0	2,5	1,0-4,0	taip	Siūlės užtvirtinimas	Siūlės užtvirtinimas ir siūlo nukirpimas	ne
	29 	J	Skiautinių, dekoratyviam siuvimui, apmėtymui ant abiejų medžiagos pusių	5,0	2,5-7,0	2,5	1,0-4,0	taip	Siūlės užtvirtinimas	Siūlės užtvirtinimas ir siūlo nukirpimas	ne
	30 	J	Skiautinių ir dekoratyviam siuvimui	5,0	0,0-7,0	1,2	0,2-4,0	taip	Siūlės užtvirtinimas	Siūlės užtvirtinimas	ne

Dygsnio pavadinimas	Dygsnis	Prispaudimo	Panaudojimas	Dygsniplotis, mm		Dygsnio ilgis, mm		Dvigubada	Atbulinis siuvimas, siūlės užtvirtinimas	Automatinis siūlo nukirpimas	Vaikščiojanti kojelė
Smocking dygsnis	31 	J	Smocking dygsnis ir dekoratyvus dygsnis	5,0	0,0-7,0	1,6	1,0-4,0	taip	Siūlės užtvirtinimas	Siūlės užtvirtinimas ir siūlo nukirpimas	Ne
Fagoting (glėbio) dygsniai	32 	J	Fagoting ir dekoratyvus dygsnis	5,0	0,0-7,0	2,5	1,0-4,0	Taip	Siūlės užtvirtinimas	Siūlės užtvirtinimas ir siūlo nukirpimas	Ne
	33 	J	Fagoting ir dekoratyvus dygsnis	5,0	2,5-7,0	2,5	1,0-4,0	Taip	Siūlės užtvirtinimas	Siūlės užtvirtinimas ir siūlo nukirpimas	Ne
Elastinis prijungiamasis dygsnis	34 	J	Prijungia elastinius prie tamprųjų audinių	4,0	0,0-7,0	1,0	0,-4,0	Taip	Siūlės užtvirtinimas	Siūlės užtvirtinimas ir siūlo nukirpimas	Ne
Kopėtinis dygsnis	35 	J	Dekoratyvinis dygsnis	4,0	0,0-7,0	3,0	2,0-4,0	Ne	Siūlės užtvirtinimas	Siūlės užtvirtinimas ir siūlo nukirpimas	Ne
Rickrack dygsnis	36 	J	Dekoratyvus dygsnis	4,0	0,0-7,0	2,5	1,0-4,0	Taip	Taip	Siūlės užtvirtinimas ir siūlo nukirpimas	Ne
Dekoratyvus dygsnis	37 	J	Dekoratyvus dygsnis	5,5	0,0-7,0	1,6	1,0-4,0	Taip	Taip	Siūlės užtvirtinimas ir siūlo nukirpimas	Ne
Serpentinis dygsnis	38 	N	Dekoratyvus dygsnis, prijungiantis elastines medži.	5,0	1,5-7,0	1,0	0,2-4,0	Taip	Taip	Siūlės užtvirtinimas ir siūlo nukirpimas	Ne
										Siūlės užtvirtinimas ir siūlo nukirpimas	Ne
										Siūlės užtvirtinimas ir siūlo nukirpimas	Ne
										Siūlės užtvirtinimas ir siūlo nukirpimas	Ne

Dygsnio pavadinimas	Dygsnis	Prispaudimo kotelė	Panaudojimas	Dygsniplotis, mm		Dygsnio ilgis, mm		Dvigubada	Atbulinis siuvimas, siūlės užtvirtinimas	Automatinis siūlės užtvirtinimas ir siūlo nukirpimas	Vaikščiokojė
										Siūlės užtvirtinimas ir siūlo nukirpimas	Ne

WWW.ALPOVIDA.LT

Dygsnio pavadinimas	Dygsnis	Prispaudimo kojelė	Panaudojimas	Dygsnioplotis, mm		Dygsnio ilgis, mm		Dviguba adata	Atbulinis siūvimas, siūlės užtvirtinimas	Automatinis siūlo nukirpimas	Vaikščiojanti kojelė
				A u t o		A u t o					
S a g o k i l p o s d y g s n i s	42 	A	Horizontali sagos kilpa plonai ir vidutinio storio audiniui	5	3,0-5,0	0,4		Ne	Auto siūlės užtvirtinimas	Siūlo nukirpimas	Ne
	43 	A	Sagos kilpa vietose, kurios linkusios išsitampyti.	5	3,0-5,0	0,4		Ne	Auto siūlės užtvirtinimas	Siūlo nukirpimas	Ne
	44 	A	Horizontali sagos kilpa storiems audiniams.	5	3,0-5,0	0,4		Ne	Auto siūlės užtvirtinimas	Siūlo nukirpimas	Ne
	45 	A	Su audinio sutvirtinimu abiejuose sagos kilpos galuose	5	3,0-5,0	0,4		Ne	Auto siūlės užtvirtinimas	Siūlo nukirpimas	Ne
	46 	A	Sagos kilpa ant elastinių ir megztų audinių.	6	3,0-6,0	1		Ne	Auto siūlės užtvirtinimas	Siūlo nukirpimas	Ne
	47 	A	Sagos kilpa elastiniams audiniams.	6	3,0-6,0	1,5		Ne	Auto siūlės užtvirtinimas	Siūlo nukirpimas	Ne
	48 	A		5	0,0-5,0	2		Ne	Auto siūlės užtvirtinimas	Siūlo nukirpimas	Ne
	49 	A	Rakto skylės formos sagos kilpa storiems audiniams ir kailiui.	7	3,0-7,0	0,5		Ne	Auto siūlės užtvirtinimas	Siūlo nukirpimas	Ne
	50 	A	Rakto skylės formos sagos kilpa vidutinio storio audiniams.	7	3,0-7,0	0,5		Ne	Auto siūlės užtvirtinimas	Siūlo nukirpimas	Ne
	51 	A	Rakto skylės formos sagos kilpa storiems audiniams ir kailiui.	7	3,0-7,0	0,5		Ne	Auto siūlės užtvirtinimas	Siūlo nukirpimas	Ne

Dygsnio pavadinimas	Dygsnis	Prispaudimo kojelė	Panaudojimas	Dygsnioplotis, mm		Dygsnio ilgis, mm		Dvigubada	Atbulinis siuvimas, siūlės užtvirtinimas	Automatinis siūlo nukirpimas	Vaikščiojanti kojelė
				A u t o		A u t o					
Adymo	52 	A	Vidutinio storio audinių adymui.	7	2,5-7,0	2	0,4-2,5	Ne	Auto siūlės užtvirtinimas	Siūlo nukirpimas	Ne
	53 	A	Storų audinių adymui.	7	2,5-7,0	2	0,4-2,5	Ne	Auto siūlės užtvirtinimas	Siūlo nukirpimas	Ne
Kišėnės užtvirtinimui	54 	A	Užtvirtina siūles lengvai įrstančiose vietose.	2	1,0-3,0	0,4	0,3-1,0	Ne	Auto siūlės užtvirtinimas	Siūlo nukirpimas	Ne
Sagos siuvimo	55 	M	Sagos įsiuvimui.	3,5	2,5-4,5	-	-	Ne	Siūlės užtvirtinimas	Siūlės užtvirtinimas ir siūlo nukirpimas	Ne
Ašos dygsnis	56 	N	Skylučių siuvimas, pvz. Ant diržo.	7	7,0; 6,0; 5,0	7	7,0; 6,0; 5,0	Ne	Auto siūlės užtvirtinimas	Siūlo nukirpimas	Ne
Tiesus jungiamasis	57 	J	Dviejų audinių sujungimui.	5,5	0,0-7,0	1,6	0,2-5,0	Ne	Siūlės užtvirtinimas	Siūlės užtvirtinimas ir siūlo nukirpimas	Ne
	58 	J	Dviejų audinių sujungimui	1,5	0,0-7,0	1,6	0,2-5,0	Ne	Siūlės užtvirtinimas	Siūlės užtvirtinimas ir siūlo nukirpimas	Ne
	59 	J	Dygsniavimui tiesia ranka, atrodo kaip darytas ranka.	0	0,0-7,0	2,5	1,0-4,0	Ne	Siūlės užtvirtinimas	Siūlės užtvirtinimas ir siūlo nukirpimas	Ne
	60 	J	Aplikavimui, dekoravimui	3,5	0,0-7,0	1,4	0,0-4,0	Ne	Siūlės užtvirtinimas	Siūlės užtvirtinimas ir siūlo nukirpimas	Ne
	61 	J	Aplikavimui, dekoravimui	1,5	0,5-5,0	1,2	1,0-4,0	Ne	Siūlės užtvirtinimas	Siūlės užtvirtinimas ir siūlo nukirpimas	Ne

Dygsnio pavadinimas	Dygsnis										Prispaudimo kojė	Dvigubadata	Dygsnio dydis	Reguldygsnio tankis	Reguldygsnio ilgis ir plotis	
	1	2	3	4	5	6	7	8	9	10						
Dekoratyviniai dygsniai	1	2	3	4	5	6	7	8	9	10	N	Ne	Didelis	Ne	Taip	Taip
	11	12	13	14	15	16	17	18	19	20						
	21	22	23	24	25	26	27	28	29	30						
	31															
Satininiai	1	2	3	4	5	6	7	8	9	10	N	Taip	Didelis	Ne	Taip	Taip
	11	12	13	14	15	16										
Kryželiai	1	2	3	4	5						N	Ne	Didelis	Ne	Taip	Taip
Dekoratyviniai dygsniai atlasui	1	2	3	4	5	6	7	8	9	10	N	Ne	Didelis	Taip	Taip	Taip

WWW.ALPOVIDA.LT

Dygsnio pavadinimas	Dygnis	Prispaudimo kojelė	Dvigubadata	Dygsnio dydis	Reguldygsnio tankis	Reguldygsnio ilgis ir plotis																																																																																																																									
Gotikinio stiliaus raidės	<table border="1"> <tr><td>1</td><td>2</td><td>3</td><td>4</td><td>5</td><td>6</td><td>7</td><td>8</td><td>9</td><td>10</td></tr> <tr><td>A</td><td>B</td><td>C</td><td>D</td><td>E</td><td>F</td><td>G</td><td>H</td><td>I</td><td>J</td></tr> <tr><td>11</td><td>12</td><td>13</td><td>14</td><td>15</td><td>16</td><td>17</td><td>18</td><td>19</td><td>20</td></tr> <tr><td>K</td><td>L</td><td>M</td><td>N</td><td>O</td><td>P</td><td>Q</td><td>R</td><td>S</td><td>T</td></tr> <tr><td>21</td><td>22</td><td>23</td><td>24</td><td>25</td><td>26</td><td>27</td><td>28</td><td>29</td><td>30</td></tr> <tr><td>U</td><td>V</td><td>W</td><td>X</td><td>Y</td><td>Z</td><td>&</td><td>?</td><td>!</td><td>-</td></tr> <tr><td>31</td><td>32</td><td>33</td><td>34</td><td>35</td><td>36</td><td>37</td><td>38</td><td>39</td><td>40</td></tr> <tr><td>0</td><td>1</td><td>2</td><td>3</td><td>4</td><td>5</td><td>6</td><td>7</td><td>8</td><td>9</td></tr> <tr><td>41</td><td>42</td><td>43</td><td>44</td><td>45</td><td>46</td><td>47</td><td>48</td><td>49</td><td>50</td></tr> <tr><td>'</td><td>,</td><td>.</td><td>(</td><td>)</td><td>-</td><td>Ä</td><td>À</td><td>Æ</td><td>Ñ</td></tr> <tr><td>51</td><td>52</td><td>53</td><td>54</td><td>55</td><td></td><td></td><td></td><td></td><td></td></tr> <tr><td>Ö</td><td>Ø</td><td>Ç</td><td>Ü</td><td>ß</td><td></td><td></td><td></td><td></td><td></td></tr> </table>	1	2	3	4	5	6	7	8	9	10	A	B	C	D	E	F	G	H	I	J	11	12	13	14	15	16	17	18	19	20	K	L	M	N	O	P	Q	R	S	T	21	22	23	24	25	26	27	28	29	30	U	V	W	X	Y	Z	&	?	!	-	31	32	33	34	35	36	37	38	39	40	0	1	2	3	4	5	6	7	8	9	41	42	43	44	45	46	47	48	49	50	'	,	.	()	-	Ä	À	Æ	Ñ	51	52	53	54	55						Ö	Ø	Ç	Ü	ß						N	Ne	Didelis / Mažas	Ne	Ne	Taip
1	2	3	4	5	6	7	8	9	10																																																																																																																						
A	B	C	D	E	F	G	H	I	J																																																																																																																						
11	12	13	14	15	16	17	18	19	20																																																																																																																						
K	L	M	N	O	P	Q	R	S	T																																																																																																																						
21	22	23	24	25	26	27	28	29	30																																																																																																																						
U	V	W	X	Y	Z	&	?	!	-																																																																																																																						
31	32	33	34	35	36	37	38	39	40																																																																																																																						
0	1	2	3	4	5	6	7	8	9																																																																																																																						
41	42	43	44	45	46	47	48	49	50																																																																																																																						
'	,	.	()	-	Ä	À	Æ	Ñ																																																																																																																						
51	52	53	54	55																																																																																																																											
Ö	Ø	Ç	Ü	ß																																																																																																																											
Skriptinio stiliaus raidės	<table border="1"> <tr><td>1</td><td>2</td><td>3</td><td>4</td><td>5</td><td>6</td><td>7</td><td>8</td><td>9</td><td>10</td></tr> <tr><td>A</td><td>B</td><td>C</td><td>D</td><td>E</td><td>F</td><td>G</td><td>H</td><td>I</td><td>J</td></tr> <tr><td>11</td><td>12</td><td>13</td><td>14</td><td>15</td><td>16</td><td>17</td><td>18</td><td>19</td><td>20</td></tr> <tr><td>K</td><td>L</td><td>M</td><td>N</td><td>O</td><td>P</td><td>Q</td><td>R</td><td>S</td><td>T</td></tr> <tr><td>21</td><td>22</td><td>23</td><td>24</td><td>25</td><td>26</td><td>27</td><td>28</td><td>29</td><td>30</td></tr> <tr><td>U</td><td>V</td><td>W</td><td>X</td><td>Y</td><td>Z</td><td>&</td><td>?</td><td>!</td><td>-</td></tr> <tr><td>31</td><td>32</td><td>33</td><td>34</td><td>35</td><td>36</td><td>37</td><td>38</td><td>39</td><td>40</td></tr> <tr><td>0</td><td>1</td><td>2</td><td>3</td><td>4</td><td>5</td><td>6</td><td>7</td><td>8</td><td>9</td></tr> <tr><td>41</td><td>42</td><td>43</td><td>44</td><td>45</td><td>46</td><td>47</td><td>48</td><td>49</td><td>50</td></tr> <tr><td>'</td><td>,</td><td>.</td><td>(</td><td>)</td><td>-</td><td>Ä</td><td>À</td><td>Æ</td><td>Ñ</td></tr> <tr><td>51</td><td>52</td><td>53</td><td>54</td><td>55</td><td></td><td></td><td></td><td></td><td></td></tr> <tr><td>Ö</td><td>Ø</td><td>Ç</td><td>Ü</td><td>ß</td><td></td><td></td><td></td><td></td><td></td></tr> </table>	1	2	3	4	5	6	7	8	9	10	A	B	C	D	E	F	G	H	I	J	11	12	13	14	15	16	17	18	19	20	K	L	M	N	O	P	Q	R	S	T	21	22	23	24	25	26	27	28	29	30	U	V	W	X	Y	Z	&	?	!	-	31	32	33	34	35	36	37	38	39	40	0	1	2	3	4	5	6	7	8	9	41	42	43	44	45	46	47	48	49	50	'	,	.	()	-	Ä	À	Æ	Ñ	51	52	53	54	55						Ö	Ø	Ç	Ü	ß						N	Ne	Didelis	Ne	Ne	Taip
1	2	3	4	5	6	7	8	9	10																																																																																																																						
A	B	C	D	E	F	G	H	I	J																																																																																																																						
11	12	13	14	15	16	17	18	19	20																																																																																																																						
K	L	M	N	O	P	Q	R	S	T																																																																																																																						
21	22	23	24	25	26	27	28	29	30																																																																																																																						
U	V	W	X	Y	Z	&	?	!	-																																																																																																																						
31	32	33	34	35	36	37	38	39	40																																																																																																																						
0	1	2	3	4	5	6	7	8	9																																																																																																																						
41	42	43	44	45	46	47	48	49	50																																																																																																																						
'	,	.	()	-	Ä	À	Æ	Ñ																																																																																																																						
51	52	53	54	55																																																																																																																											
Ö	Ø	Ç	Ü	ß																																																																																																																											
Raidės su apvedimu	<table border="1"> <tr><td>1</td><td>2</td><td>3</td><td>4</td><td>5</td><td>6</td><td>7</td><td>8</td><td>9</td><td>10</td></tr> <tr><td>A</td><td>B</td><td>C</td><td>D</td><td>E</td><td>F</td><td>G</td><td>H</td><td>I</td><td>J</td></tr> <tr><td>11</td><td>12</td><td>13</td><td>14</td><td>15</td><td>16</td><td>17</td><td>18</td><td>19</td><td>20</td></tr> <tr><td>K</td><td>L</td><td>M</td><td>N</td><td>O</td><td>P</td><td>Q</td><td>R</td><td>S</td><td>T</td></tr> <tr><td>21</td><td>22</td><td>23</td><td>24</td><td>25</td><td>26</td><td>27</td><td>28</td><td>29</td><td>30</td></tr> <tr><td>U</td><td>V</td><td>W</td><td>X</td><td>Y</td><td>Z</td><td>&</td><td>?</td><td>!</td><td>-</td></tr> <tr><td>31</td><td>32</td><td>33</td><td>34</td><td>35</td><td>36</td><td>37</td><td>38</td><td>39</td><td>40</td></tr> <tr><td>0</td><td>1</td><td>2</td><td>3</td><td>4</td><td>5</td><td>6</td><td>7</td><td>8</td><td>9</td></tr> <tr><td>41</td><td>42</td><td>43</td><td>44</td><td>45</td><td>46</td><td>47</td><td>48</td><td>49</td><td>50</td></tr> <tr><td>'</td><td>,</td><td>.</td><td>(</td><td>)</td><td>-</td><td>Ä</td><td>À</td><td>Æ</td><td>Ñ</td></tr> <tr><td>51</td><td>52</td><td>53</td><td>54</td><td>55</td><td></td><td></td><td></td><td></td><td></td></tr> <tr><td>Ö</td><td>Ø</td><td>Ç</td><td>Ü</td><td>ß</td><td></td><td></td><td></td><td></td><td></td></tr> </table>	1	2	3	4	5	6	7	8	9	10	A	B	C	D	E	F	G	H	I	J	11	12	13	14	15	16	17	18	19	20	K	L	M	N	O	P	Q	R	S	T	21	22	23	24	25	26	27	28	29	30	U	V	W	X	Y	Z	&	?	!	-	31	32	33	34	35	36	37	38	39	40	0	1	2	3	4	5	6	7	8	9	41	42	43	44	45	46	47	48	49	50	'	,	.	()	-	Ä	À	Æ	Ñ	51	52	53	54	55						Ö	Ø	Ç	Ü	ß						N	Ne	Didelis / Mažas	Ne	Ne	Taip
1	2	3	4	5	6	7	8	9	10																																																																																																																						
A	B	C	D	E	F	G	H	I	J																																																																																																																						
11	12	13	14	15	16	17	18	19	20																																																																																																																						
K	L	M	N	O	P	Q	R	S	T																																																																																																																						
21	22	23	24	25	26	27	28	29	30																																																																																																																						
U	V	W	X	Y	Z	&	?	!	-																																																																																																																						
31	32	33	34	35	36	37	38	39	40																																																																																																																						
0	1	2	3	4	5	6	7	8	9																																																																																																																						
41	42	43	44	45	46	47	48	49	50																																																																																																																						
'	,	.	()	-	Ä	À	Æ	Ñ																																																																																																																						
51	52	53	54	55																																																																																																																											
Ö	Ø	Ç	Ü	ß																																																																																																																											

RITĖS ŠAUDYKLĖS VALYMAS

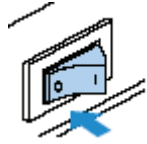

1. Išjunkite siuвамąją mašiną.

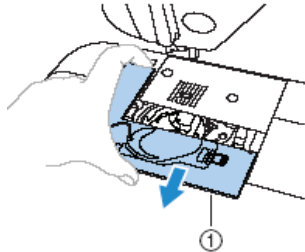

1. Adatos plokštelės dangtis

2. Paimkite adatos plokštelės dangtį už abiejų kraštų ir stumtelėkite į save.

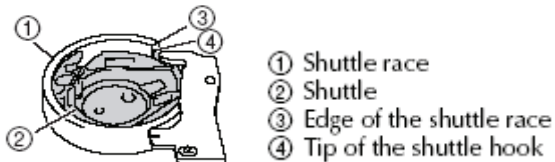

3. Sukite balso kontrolės smagratį į save tol, kol šaudyklės kabliukas susilies su šaudyklės laikiklio kraštu.

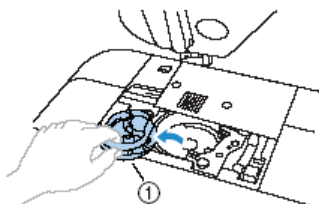

1. Šaudyklė

4. Išimkite šaudyklę, kaip parodyta paveikslėlyje.

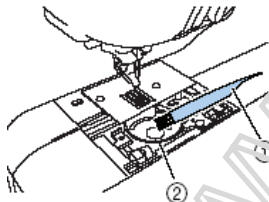

1. Valymo šepetėlis. 2. Šaudyklės laikiklis.

5. Valymo šepetėlių iš šaudyklės laikiklio ir aplikui jį išvalykite visus pūkus ir dulkes.



1. Žyma ant šaudyklės. 2. Spyruoklė

6. Įsitinkinkite, kad šaudyklės lizdo kraštas yra tokioje pat padėtyje, kaip aprašyta 3 skyriuje. Tuomet įstatykite šaudyklę taip, kad žyma ant šaudyklės (1) sutaptų su spyruokle (2)

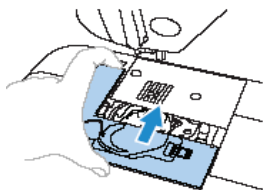

7. Uždėkite adatų plokštelės dangtį, kaip parodyta paveikslėlyje.

GALIMI GEDIMAI IR JŲ ŠALINIMAS

Gedimas	Problema	Taisymas	Aprašymas
Siuvamoji mašina neveikia	Siuvamoji mašina neįjungta.	Įjunkite siuvamąją mašiną.	9 psl.
	Nepaspaustas Star/Stop mygtukas.	Paspauskite Start/Stop mygtuką.	8 psl.
	Pakelta prispaudimo kojelės svirtis.	Nuleiskite prispaudimo kojelės svirtį žemyn.	-
	Start/Stop mygtukas paspaustas, kai buvo prijungtas pedalas.	Nenaudokite Start/Stop mygtuko, kai prijungiate pedala. Norėdami naudoti Star/Stop mygtuką, neįjunkite pedalo.	-
Lūžusi adata	Neteisingai įstatyta adata.	Teisingai įstatykite adatą.	26 psl.
	Adatos varžtas per laisvai prisugtas.	Stipriau prisukite adatos varžtą.	
	Sulinkusi arba atšipusi adata.	Pakeiskite adatą.	
	Adata ir siūlas netinka siuvamam audiniui.	Pasirinkite adatą ir siūlą, kurie atitiktų siuvamą audinį.	
	Prispaudimo kojelė netinka jūsų pasirinktam dygsniui siūti.	Pakeiskite prispaudimo kojelę, kuri tirs jūsų pasirinktam dygsniui siūti.	27 psl.
	Viršutinio siūlo įtempimas yra per didelis.	Sumazinkite viršutinio siūlo įtempimą.	-
	Medžiagia traukiama per stipriai.	Traukite medžiagą silpniau.	-
	Neteisingai įstatyta siūlų špulė	Teisingai įstatykite siūlų špulę.	
	Plotas aplinkui tarpą adatu plokštelėje yra subraižytas ar nešvarus.	Pakeiskite adatų plokštelę arba kreipkitės į pardavėją ar artymiausią techninį aptarnavimo centrą.	-
	Plotas aplinkui tarpą ant prispaudimo kojelės yra subraižytas ar nešvarus.	Pakeiskite prispaudimo kojelę arba kreipkitės į pardavėją ar artymiausią techninį aptarnavimo centrą.	27 psl.
	Šaudyklė yra nešvarus arba subraižytas.	Pakeiskite šaudyklę arba kreipkitės į pardavėją ar artymiausią techninį aptarnavimo centrą.	75 psl.
	Naudojama šiai mašinai netinkanti ritė.	Naudokite tik šiai mašinai tinkančias rites.	-

Gedimas	Problema	Taisymas	Aprašymas
Trūksta viršutinis siūlas	Neteisingai įvertas viršutinis siūlas.	Teisingai įverkite viršutinį siūlą.	19 psl.
	Siūlas yra susivėlęs ir(ar) su mazgais.	Pašalinkite juos nuo siūlo arba pakeiskite kitu siūlu.	-
	Siūlas netinka pasirinktai adatai.	Pasirinkite tinkamą adatą.	-
	Viršutinio siūlo įtempimas yra per didelis.	Sumažinkite viršutinio siūlo įtempimą.	36 psl.
	Šaudyklėje veliamas siūlas.	Išimkite siūlą iš šaudyklės ir išvalykite ją.	75 psl.
	Sulinkusi arba atšipusi adata.	Pakeiskite adatą.	26 psl.
	Neteisingai įstatyta adata.	Teisingai įstatykite adatą.	26 psl.
	Plotas aplinkui tarpą adatų plokštelėje yra subraižytas ar nešvarus.	Pakeiskite adatų plokštelę arba kreipkitės į pardavėją ar artimiausią techninį aptarnavimo centrą.	-
	Plotas aplinkui tarpą ant prispaudimo kojelės yra subraižytas ar nešvarus.	Pakeiskite prispaudimo kojelę arba kreipkitės į pardavėją ar artimiausią techninį aptarnavimo centrą.	27 psl.
	Šaudyklė yra nešvarus arba subraižytas.	Pakeiskite šaudyklę arba kreipkitės į pardavėją ar artimiausią techninį aptarnavimo centrą.	75 psl.
Naudojama šiai mašinai netinkanti ritė.	Naudokite tik šiai mašinai tinkančias rites.	-	
Veliasi arba trūksta apatinis siūlas	Neteisingai įdėta siūlų špulė.	Teisingai įdėkite siūlų špulę.	19 psl.
	Veliasi siūlas.	Išimkite siūlą iš šaudyklės ir išvalykite ją.	75 psl.
	Naudojama šiai mašinai netinkanti ritė.	Naudokite tik šiai mašinai tinkančias rites.	-
Neteisngas siūlo įtempimas	Neteisingai įvertas viršutinis siūlas.	Teisingai įverkite viršutinį siūlą.	19 psl.
	Neteisingai įvertas apatinis siūlas.	Teisingai įverkite apatinį siūlą.	18 psl.
	Adata ir siūlas netinka siuvamam audiniui.	Pasirinkite adatą ir siūlą, kurie atitiktų siuvamą audinį.	-
	Neteisingai įstatytas prispaudimo kojelės laikiklis.	Teisingai įstatykite prispaudimo kojelės laikiklį.	-
	Neteisingas siūlo įtempimas.	Sureguliuokite viršutinio siūlo įtempimą.	36 psl.

Gedimas	Problema	Taisymas	Aprašymas
Audiny yra raukšlėtas	Viršutinis siūlas įvertas neteisingai arba neteisingai įstatyta ritė.	Teisingai įverkite viršutinį siūlą arba teisingai įstatykite ritę.	15-16 psl.
	Neteisingai įstatyta siūlų špulė.	Teisingai įstatykite siūlų špulę.	16 psl.
	Neteisingas audinio, adatos ir siūlo derinys.	Pasirinkite tinkamą adatą ir siūlą pasirinktam audiniui siūti.	-
	Sulinkusi arba atšipusi adata.	Pakeiskite adatą.	23 psl.
	Plonas audinys siuvas netinkamai parinktu dygsniu.	Sutrumpinkite dygsnio ilgį arba siūkite ploną medžiagą su stabilizuojančiu audiniu po ją.	62 psl.
	Neteisingas siūlo įtempimas.	Sureguliuokite viršutinio siūlo įtempimą.	2 psl.
Praleidžiamas dygsnis	Viršutinis siūlas įvertas neteisingai.	Teisingai įverkite viršutinį siūlą.	16 psl.
	Neteisingas medžiagos, adatos ir siūlo kombinacija.	Pasirinkite adatą ir siūlą, kurie atitiktų siuviniam audiniui.	-
	Adata yra sulinkusi arba adbukusi.	Pakeiskite adatą.	23 psl.
	Neteisingai įstatyta adata.	Teisingai įstatykite adatą.	23 psl.
	Dulkės susikaupė po adatu plokštele arba šaudyklėje.	Išvalykite šaudyklę.	71 psl.
Neįprastai didelis triukšmas, kai mašina siūna	Dulkės susikaupė transporteryje arba šaudyklėje.	Išvalykite šaudyklę.	71 psl.
	Neteisingai įvertas viršutinis siūlas.	Teisingai įverkite viršutinį siūlą.	16 psl.
	Šaudyklė yra įbrėžta.	Pakeiskite šaudyklę. Kreipkitės į pardavėją arba artimiausią techninį aptarnavimo centrą.	71 psl.
	Naudojama šiai mašinai netinkanti ritė.	Naudokite tik šiai mašinai tinkančias rites.	-
Negalima pasinaudoti siūlo įvėrėju	Adata nebuvo pakelta.	Paspauskite adatos pakėlimo ar nuleidimo mygtuką, kad ją pakeltumėte.	5 psl.
Neteisingai siuvas dygsnis	Neteisingai pasirinkta prispaudimo kojelė pasirinktam dygsniui siūti.	Uždėkite pasirinkto dygsnio siūvimui tinkančią prispaudimo kojelę.	62 psl.
	Neteisingai parinktas siūlo įtempimas.	Pakeiskite siūlo įtempimą, jį sumažindami.	-
	Siūlas veliasi, pvz.: šaudyklėje.	Išimkite susivėlusį siūlą. Jei siūlas susivelia šaudyklėje, išvalykite ją.	71 psl.
Audinys netraukiamas	Transporterio dantukai yra nuleisti.	Pastumkite transporterio dantukų mygtuką į kairę.	3 psl.
	Dygsnis yra per trumpas.	Padarykite dygsnį ilgesnį.	34 psl.
	Neteisingai pasirinkta prispaudimo kojelė pasirinktam dygsniui siūti.	Uždėkite pasirinkto dygsnio siūvimui tinkančią prispaudimo kojelę.	62 psl.

Gedimas	Problema	Taisymas	Aprašymas
	Siūlas veliasi, pvz.: šaudyklėje.	Išimkite susivėlusį siūlą. Jei siūlas susivelia šaudyklėje, išvalykite ją.	
Neveikia siuvimo mašinos lempa	Siuvamosios mašinos lempa neveikia.	Kreipkitės į pardavėją arba artimiausią techninį aptarnavimo centrą.	
Skystųjų kristalų ekranas nieko nerodo	Skystųjų kristalų ekrano ryškumas yra per didelis arba per mažas.	Nustatykite tinkamą skystųjų kristalų ekrano ryškumą.	10 psl.

KLaidos žinutės

Klaidos žinutė	Paaiškinimas
 Aktyvuoti saugumo mechanizmas.	Mašinos variklis užsikrėtęs, nes susivėlė siūlas.
 Nuleisti prispaudimo kojelės svirtį žemyn.	Start/Stop, automatinis atbulinės eigos ar automatinio siūlo nukirpimo paspausti mygtukai, kol prispaudimo kojelė buvo pakelta.
 Pastumti ritės priviniojimo strypelį į kairę.	Automatinis atbulinės eigos, adatos pozicijos ar automatinio siūlo nukirpimo paspausti mygtukai, kol ritės priviniojimo strypelis buvo pastumtas į dešinę.
 Atjungti pedalaž.	Start/Stop mygtukas buvo paspaustas, kol buvo prijungtas pedalaž.
 Pakelti sagos kilpos siuvimo svirtis.	Pasirinktas ne sagos kilpos apsiuvimo, adymo ar kišenės užtvirtinimo dygsnis ir paspaustas Start/Stop mygtukas, o sagos kilpos svirtis nuleista.
 Nuleisti sagos kilpos siuvimo svirtis.	Pasirinktas sagos kilpos apsiuvimo, adymo ar kišenės užtvirtinimo dygsnis ir paspaustas Start/Stop mygtukas, o sagos kilpos svirtis pakelta.
 Išsirinkti dygsnį.	Start/Stop ar Automatinis atbulinės eigos mygtukai buvo paspausti po to, kai pasirinktas dygsnis buvo ištrintas.
Išsaugomas ...	Saugomas dygsnis ar kiti mašinos nustatymai.
 Priviniojama ritė	Ritės priviniotojas vinioja ritę.
 Sujungti daugiau dygsnių negalima	Buvo sujungti daugiau kaip 71 dygsniai.
 Greičio kontrolės mygtukas nustatyti į poziciją "Off".	Start/Stop mygtukas buvo paspaustas, neprijungus pedalo, kai buvo įjungta (ON) dygsnio pločio bei greičio reguliavimo funkcija.
 Dviguba adata pakeisti į vieną.	Pasirinkti dvigubos adatos nustatymai, o dygsnis siuvamas viena adata.
 Trinti pasirinktą dygsnį.	Pirmas dygsnis buvo pasirinktas, kai du ar daugiau dygsnių jau sujungti.
 Pakeisti neįmanoma.	Pasirinkti nustatymai negali būti pakeisti, kol nebus pasirinktas dygsnis

Skistųjų kristalų ekranas nieko nerodo:

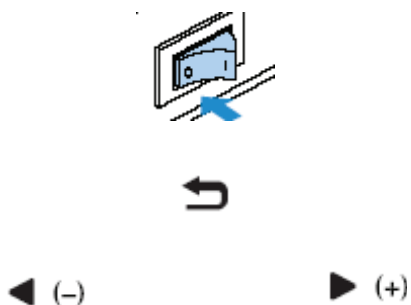

1. Išjunkite siuvamąją mašiną.

2. Spausdami "Atgal" mygtuką, įjunkite siuvmąją mašiną.

3. Spauskite paveikslėlyje parodytus mygtukus.
4. Išjunkite siuvmąją mašiną ir vėl įjunkite.

OPERACIJŲ SIGNALO ATŠAUKIMAS

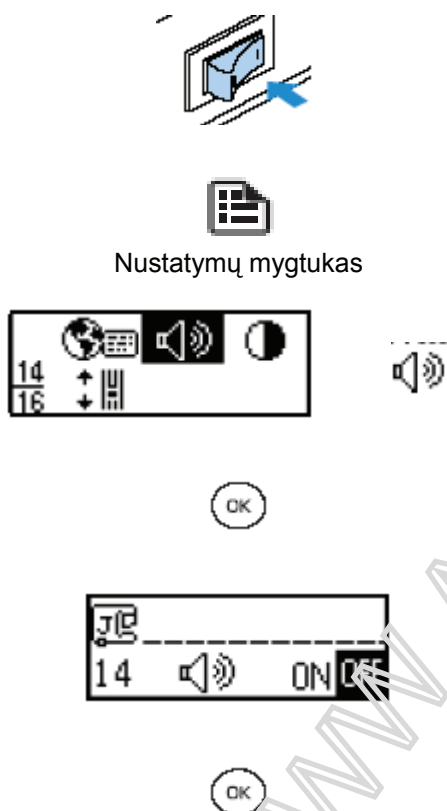

1. Įjunkite siuvamąją mašiną.

2. Operacijų panelėje paspauskite nustatymų mygtuką.

3. Spauskite kryptiųjų mygtukus tol, kol išsirinksite garsinio signalo ženklą.

4. Paspauskite "OK" mygtuką.

5. Spauskite, kad išjungtumėte garsinį signalą.

Spauskite, kad įjungtumėte garsinį signalą.

7. Paspauskite "OK" mygtuką.

VIRŠUTINIO SIŪLO DANGČIO UŽDARYMAS

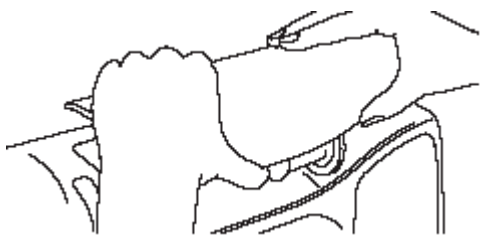

1. Paimkite viršutinio siūlo dangtį, kaip parodyta paveikslėlyje.

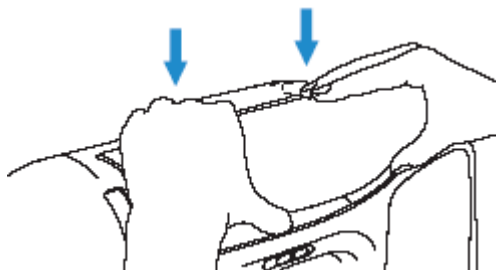

2. Stumtelėkite viršutinio siūlo dangtį žemyn, kad jis prisitvirtintu prie siuvamosios mašinos.

WWW.ALPOVIDA.LT